

Styling Kit SE-07S

フロントアンダースポイラー No.SEA1 V4 900

取付・取扱説明書

AutoExe

A New Driving Sensation

株式会社オートエクゼ

〒135-0051 東京都江東区枝川2丁目15番8号
TEL: 03-6458-7251 FAX: 03-6458-7261

この度は、オートエクゼ“スタイリングキット SE-07S”をお買い上げいただき誠にありがとうございます。

取付け作業を開始する前に、本説明書を必ず読んでください。

常に最良の状態でご使用いただくために、本説明書をよくお読みいただき、内容を理解された上で正しい取付けを行ってください。

適合車種

RX-8(車台番号 SE3P-300001~) タイプRS/スピリットR MT車

ご注意とお願い

- 本説明書に示されている △警告マークと △注意マークは、取付け、取扱いに関する安全上の事項ですので、必ず厳守してください。
- ⚠警告： 警告事項を守らないと生命の危険、または重大な障害につながる恐れがあります。
- ⚠注意： 注意事項を守らないと事故につながったり、ケガをしたり、車を損傷したりするなどの恐れがあります。
- 本説明書で締付けトルクを記載している部位は、トルクレンチを使用して規定トルクで締付け作業を行ってください。尚、締付けトルク値に()がついている場合は、参考値であり、トルクレンチでの締付けは必修ではありません。
- 本説明書に記載されていない取付け、使用方法は絶対に行わないでください。
- 本商品を改造しての取付けは、絶対に行わないでください。
- 作業の安全性と信頼性確保のため、取付け・取り外しの作業は、必ずマツダ販売店・自動車整備事業者にて実施してください。
- 当製品はFRP(ファイバーリーンフォースプラスチック)製です。製造上の過程において、表面のブリストア(気泡)やピンホールが発生する場合があります。この場合、ポリエステルパテなどを使用し修正後、サフェーサーで下地処理を施してください。また、塗装を乾燥させる際、電熱器などで熱を加えないでください。製品の変形や表面の気泡発生の原因となります。
- 当製品は塗装前に必ず装着確認を行ってください。塗装後のクレーム、返品には一切応じかねます。あらかじめご了承ください。
- 本商品の取付け、取扱い内容につきまして、ご不明な点がございましたら、商品購入先の販売店にお問い合わせください。
- 記載事項をまもらなかった為に発生した不具合につきましては、責任を負いかねますのであらかじめご了承ください。
- 取り外した部品の紛失や傷つき、脂などの異物付着がないよう、十分注意してください。

取付け販売店の方へ

取付け完了後、本説明書は必ずお客様にお渡しください。

お客様へ

- 本説明書は、他の用品装着時に必要となる場合がありますので取付け完了後も大切に保管してください。
- 本商品を他のお客様にお譲りになる場合は、必ず本説明書もあわせてお渡しください。

1. 構成部品

No.	部品名称	仕様	数量	No.	部品名称	仕様	数量
①	フロントアンダースポイラー	FRP製	1	④	PACプライマー	N-200	1
②	フチゴム	2M	1	⑤	取付/取扱要領書	本書	1
③	両面テープ	1.2mm×10mm×2M	1				

①



②



③

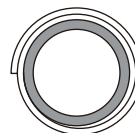

④



⑤



2. 塗装方法[デモカー仕様]

本書は車両左側で記載しています。反対側（右側）も同様に作業してください。

0. 全体図

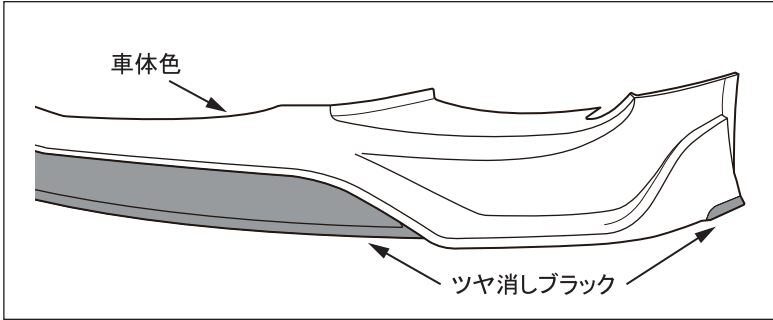

1. 翼端下部を図示の通りにツヤ消しブラックで塗装します。

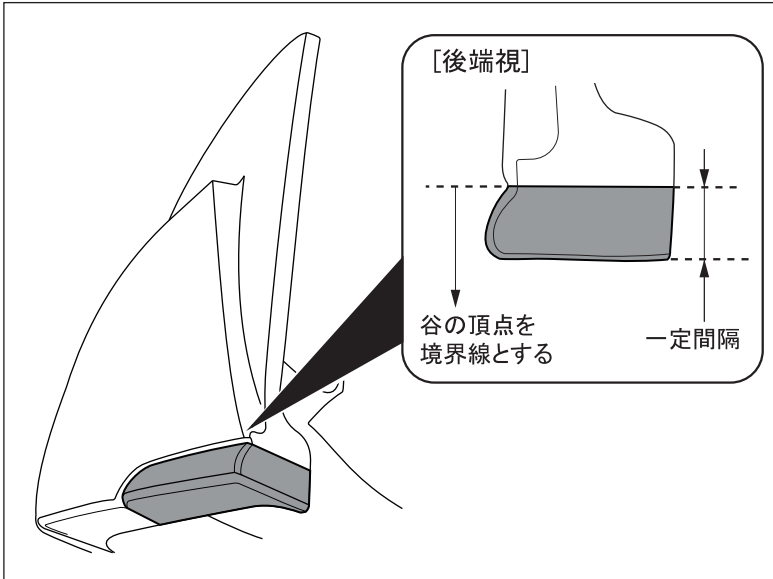

2. 中央開口部を図示の通りにツヤ消しブラックで塗装します。

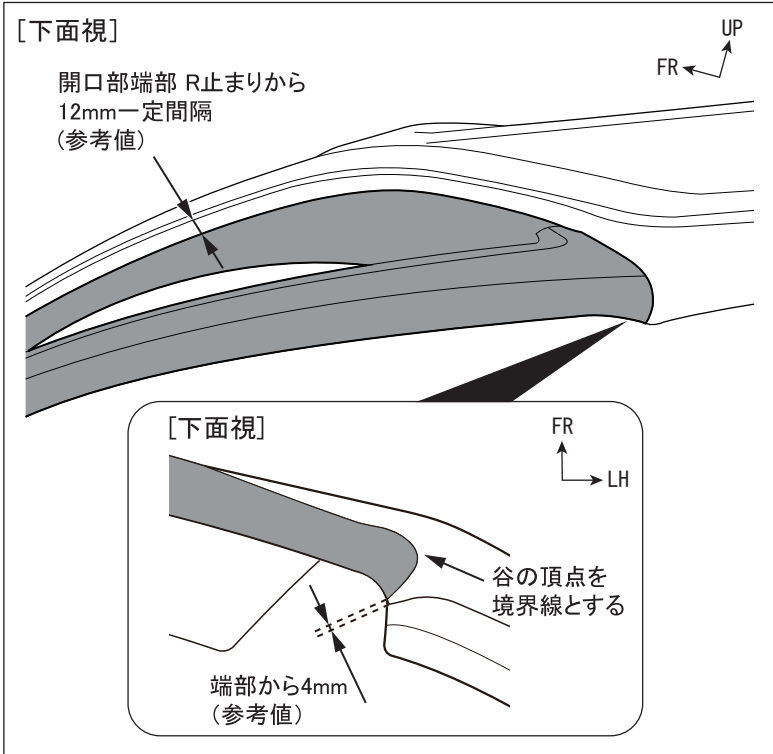

3. フロントアンダースポイラーの取付け

[下面視]

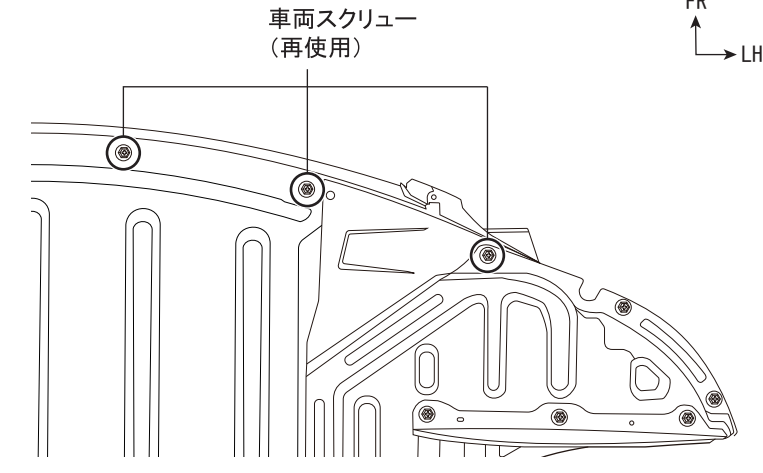

1. フロントバンパー下面、アンダーカバーの車両スクリューを取り外します。(左右各 3 ケ所)

取り外した車両スクリュー6個は、再使用する為、紛失や破損に注意してください。

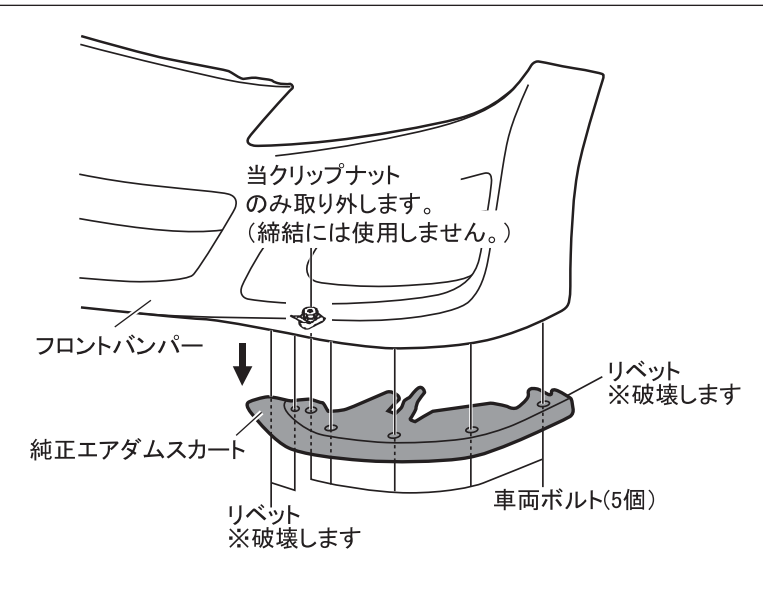

2. 純正エアダムスカートを固定しているボルトを取り外しリベットを破壊します。

純正エアダムスカートを取り外します。

- ・ ボルト: 左右各5ヶ所
- ・ リベット: 左右各3ヶ所

取り外した車両ボルト8個は、本製品取り付けに再使用する為、紛失や破損に注意してください。

残り2個は本製品取り付けには使用しません。別途保管してください。

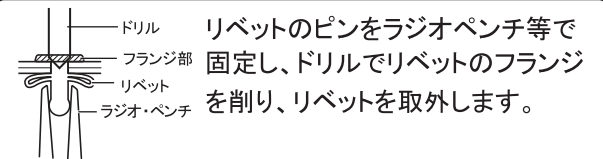

リベットのピンをラジオペンチ等で固定し、ドリルでリベットのフランジを削り、リベットを取外します。

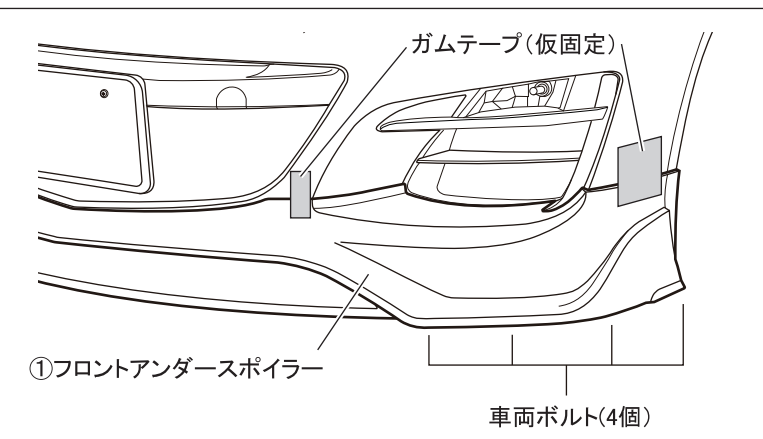

3. ①フロントアンダースポイラーを車両に仮あてし、2.で取り外した純正エアダムスカートを固定していたボルト(左右各 4 ケ所)で位置を決め、ガムテープ等で仮固定します。

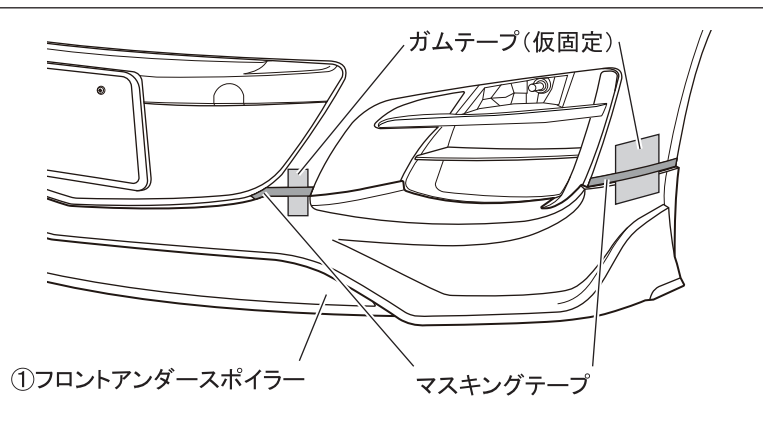

4. ①フロントアンダースポイラーの上端に合わせてフロントバンパーにマスキングテープを貼り付けます。

5. ①フロントアンダースポイラーを取り外します。

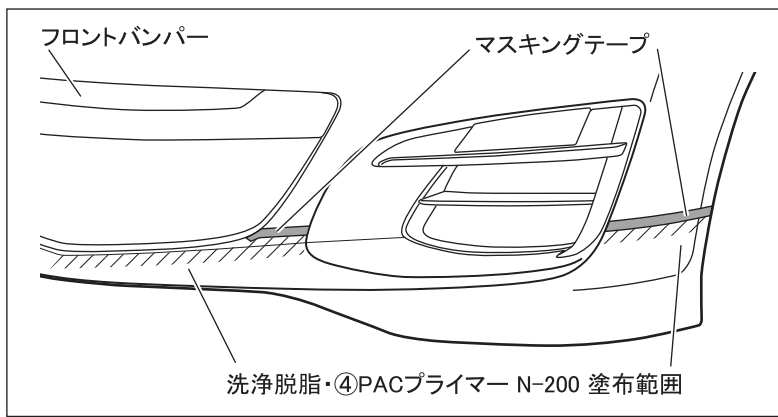

6. フロントバンパーの両面テープ貼付け部(左図斜線部)を洗浄脱脂し、④PACプライマー N-200 を塗布します。

PAC プライマーを塗布した際にはみ出した部分は、速やかに拭き取ってください。また、塗布後は常温で10分以上放置し乾燥させてください。

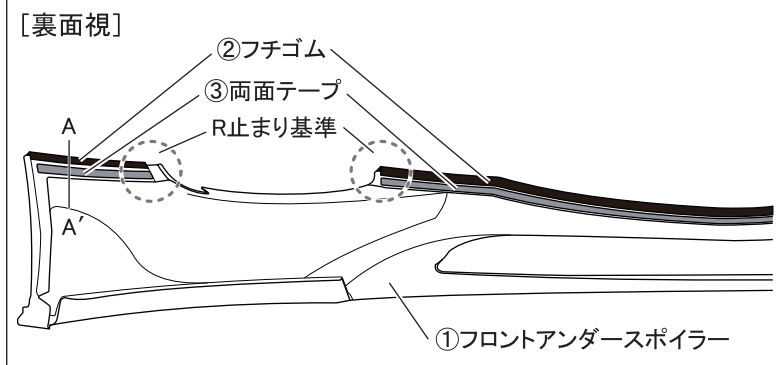

7. ①フロントアンダースポイラーの②フチゴム、③両面テープ貼付け部を洗浄脱脂し、同品を貼付けます。

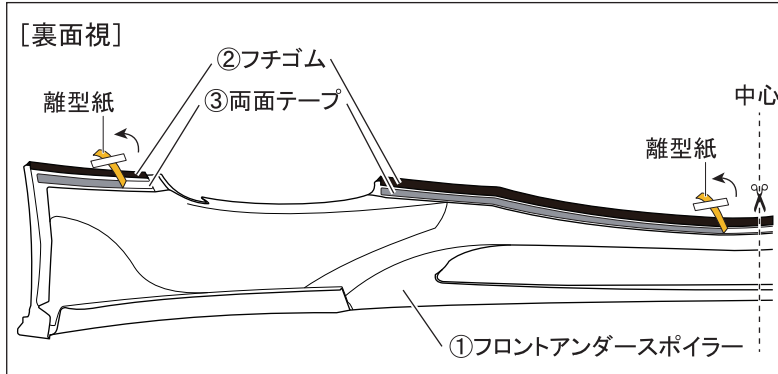
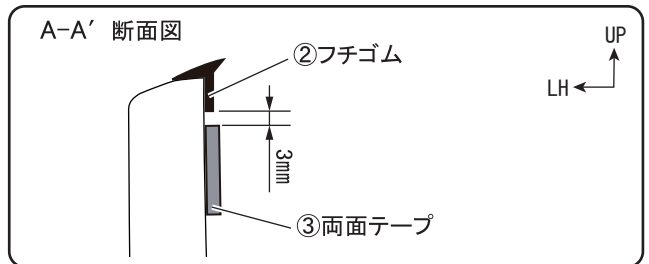

8. ①フロントアンダースポイラーの両面テープ離型紙を左図のように30mm程度剥がし、表側へ折り返してマスキングテープで固定します。(左右各2ヶ所)
※中央部離型紙は、製品中心部で切れ目を入れます。

接着力を向上させる為、両面テープの貼り付け時には、作業環境が15°C以上の状態で行ってください。温度が低い時は、両面テープをドライヤー等で温めてから作業を行ってください。

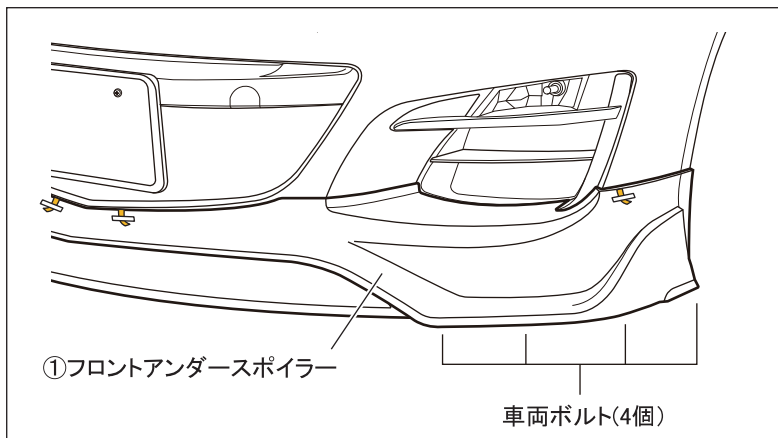

9. 3.で貼付けたマスキングテープを剥がします。
10. ①フロントアンダースポイラーを車両に仮あてし、純正エアダムスカートを固定していたボルト(左右各4ヶ所)で仮締めします。

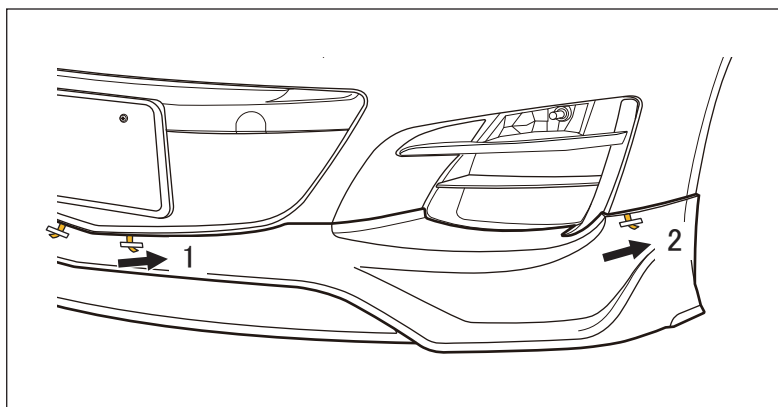

11. ①フロントアンダースポイラーの両面テープ離型紙を中央から外側へ左図の順番で引き抜きながら貼付け面を十分に圧着します。

・製品を一度貼り付けてから剥がすと接着力が低下しますので、圧着後は剥がさないでください。
・貼り付け後、24時間以内は洗車しないでください。

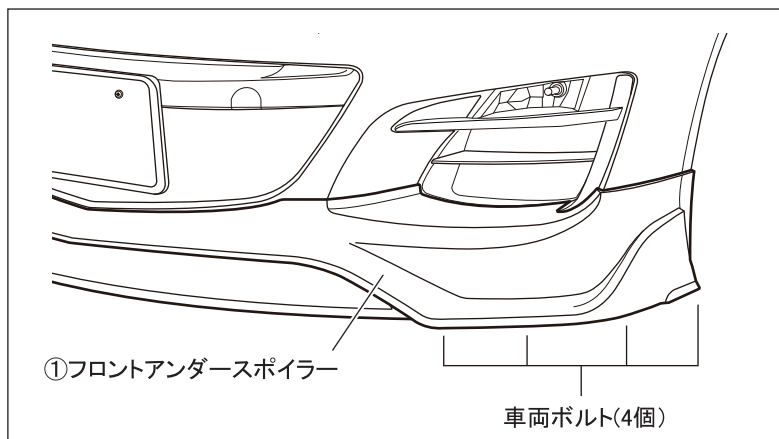

11. 10.で仮締めした車両ボルト（再使用：左右各 4 ヶ所）を本締めします。

締め付けトルク [参考値]

車両ボルト（再使用）：(6.9N・m～9.0N・m)

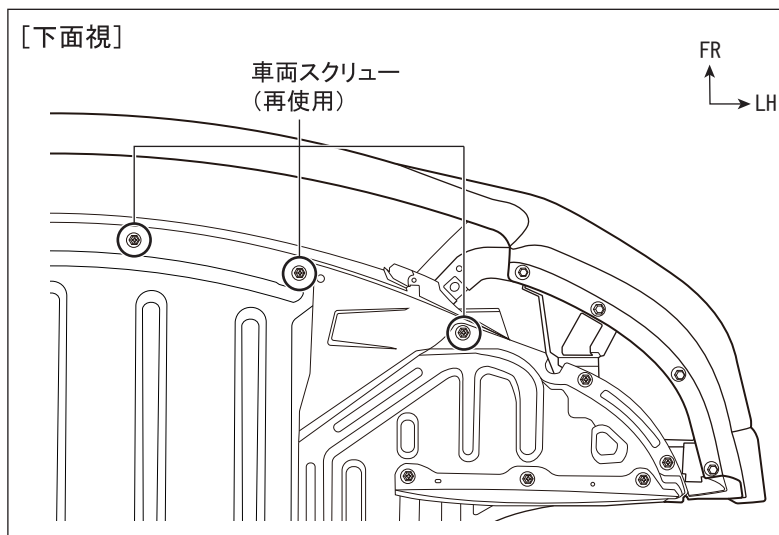

12. 1.で取り外したフロントバンパー下面、アンダーカバーの車両スクリューを取り付けます。(左右各 3 ヶ所)

4. 取付け後の確認

1. 隙がないか確認します。

・ 隙がある場合は各部ボルトをゆるめて、フロントアンダースポイラーを調整し、十分に圧着したうえで、再度、各部ボルトを締め付けてください。

2. 各部のボルトが確実に締まっているか確認します。