

# Styling Kit SE-03C

リアウイング No.MSY2600

取付・取扱説明書

# AutoExe

A New Driving Sensation

株式会社オートエクゼ

〒135-0051 東京都江東区枝川2丁目15番8号  
TEL:03-6458-7251 FAX:03-6458-7261

この度は、オートエクゼ”スタイリングキット SE-03C”をお買い上げいただき誠にありがとうございます。本書は当製品を車両に組付ける前に行う作業、組付ける時の注意点が記載してあります。作業を行う前に必ずご一読いただき、お取付けの際には、内容を理解された上で正しい取付けを行ってください。また、作業終了後には本書を必ずお客様にお渡しください。

**ご注意 ※当製品の装着に際し、以下の注意事項を厳守してください。**

1. 本書に記載する説明にしたがって作業を行ってください。本書に記載する以外で、当製品の加工・改造・分解および、車両の改造は行わないでください。
2. 当製品の通常の取付けに関しては、法律に定める自動車分解整備の項目に該当するものではありませんが、作業の方には自動車整備を専門に3年以上経験されている方、または当該経験者の監督下で作業可能な方を原則とします。
3. 純正部品の取外し・取付け作業は、マツダ㈱発行の整備書を参照に作業を行ってください。
4. 下記に記す適合車種以外には絶対に取付けしないでください。
5. 当製品はFRP製です。製造上の過程において、表面にブリストア（気泡）やピンホールが発生する場合があります。この場合は、ポリエステルパテなどで修正後、サフェーサーで下地処理を施してください。また、製品の変形や表面の気泡発生の原因となりますので、塗装作業時には電熱器などで熱を加えないでください。
6. 両面テープ接着性能向上の為、両面テープ接着面は意匠面と同様に洗浄脱脂後、十分に足付け作業をして塗装を行ってください。
7. 製品の浮きや剥がれ防止のため、両面テープ接着時は十分に圧着してください。また、取付作業後24時間以内に洗車や雨天走行は絶対に行わないでください。
8. 当製品は塗装前に必ず取付け確認を行ってください。塗装後のクレーム、返品には一切応じかねますので、あらかじめご了承ください。

## 適合車種

RX-8 (SE3P)

## 構成部品

No.	部品名称	仕様	数量	No.	部品名称	仕様	数量
①	リアウイング	FRP製 黒ゲルコート	1	④	プレーンワッシャー	スチール製 M6 外径20	6
②	バックプレート	ステンレス製 t=1	2	⑤	シーリングワッシャー		6
③	フランジボルト	スチール製 M6×15	6				

### 1. トランクのインナートリムを取り外し、トランクの裏骨を基準にφ8の穴開加工を施します。

※図は左側を示します。右側も同様に加工して下さい

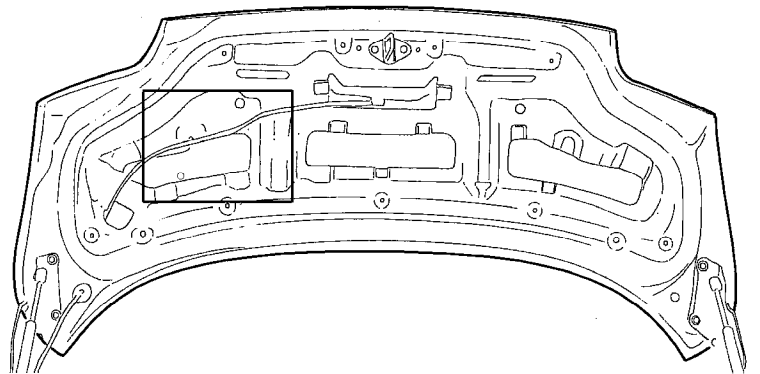
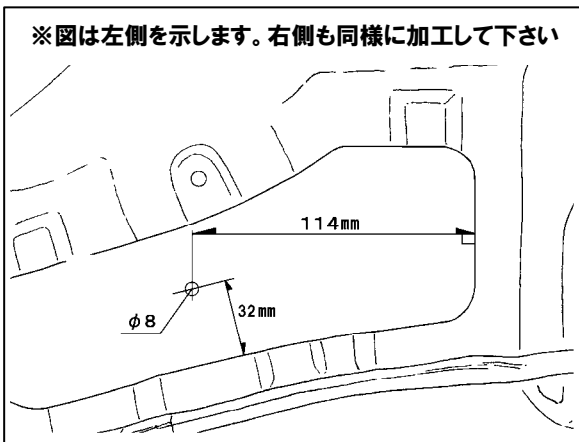

### 2. 別紙の型紙を切り抜き、リアウイングのマウントの後側の穴位置にセロハンテープなどで軽く貼付します。(片側2箇所)

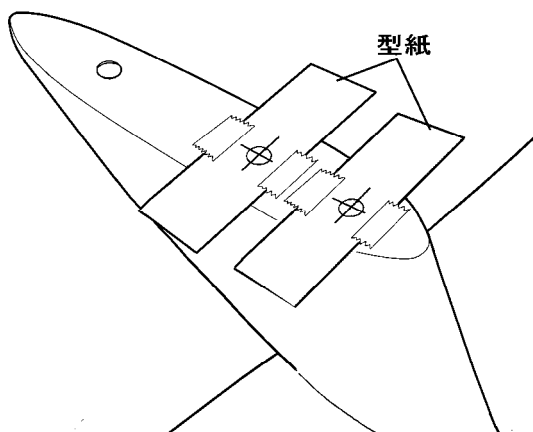

### 3. 1. で開けた穴に付属ボルトを使用してリアウイングを仮付けし、位置を決定後、型紙をトランク側にガムテープで固定します。リアウイングに貼付したセロハンテープをゆっくり剥がしながらリアウイングを一旦取り外し、型紙の穴位置にポンチを使用してマーキングを施し、φ8の穴開加工をします。(左右各2箇所) ※中央穴は裏骨まで貫通させます。

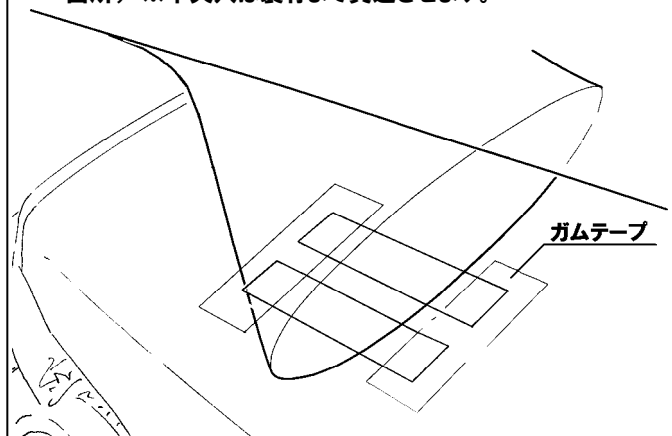

4. 図示を参考に裏骨にφ24のサービスホールを開けます

中央の穴の中心から40mm後方にφ24のホルソーを使用して穴開け加工をします。

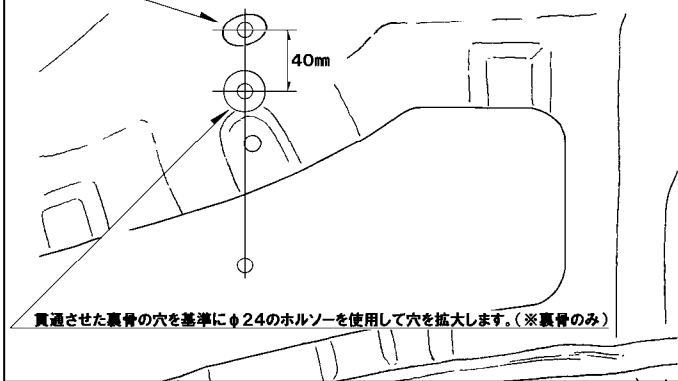

5. リアウイングのマウントのネジ穴に⑩シーリングワッシャーを貼付します。

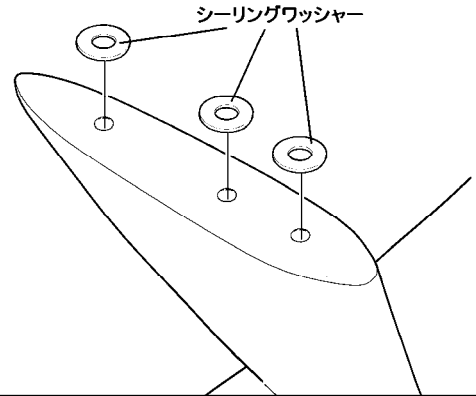

※穴開加工箇所はタッチアップペイント等で防錆処理を施して下さい。

6. 図示を参考にリアウイングを装着し、1. で取り外したトランクの内装トリムを元に戻し作業完了です。

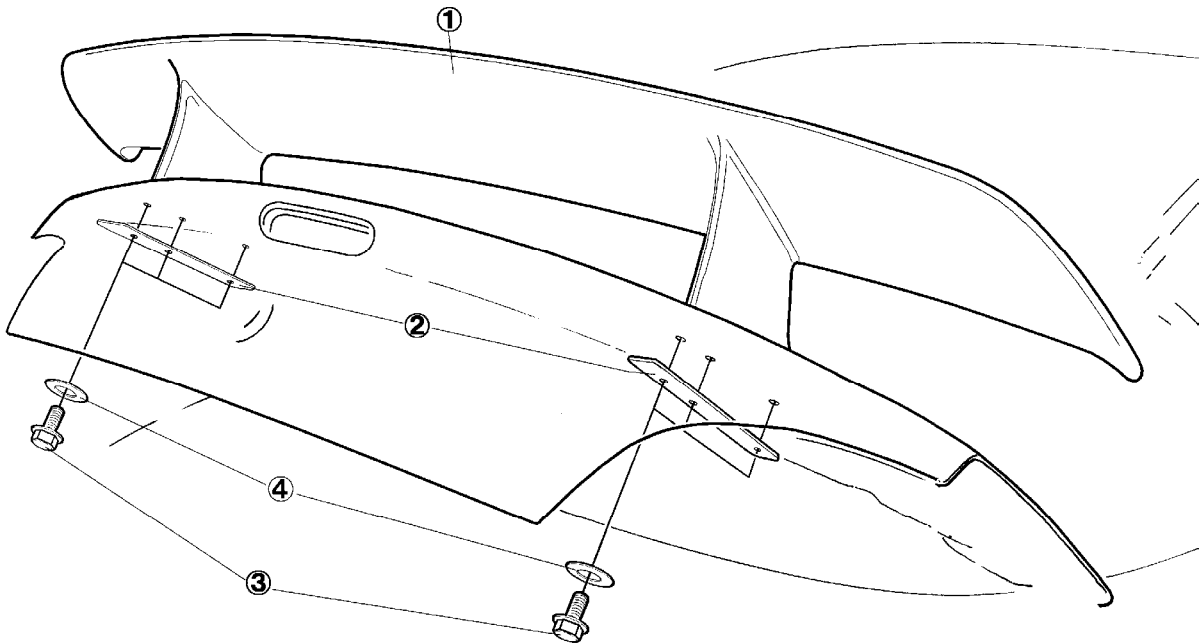

## MSY2600穴開加工用型紙

※以下の型紙をハサミ等で切り取ってご使用下さい。

