

# Styling Kit SE-03C

フロントノーズ No.MSY2000

取付・取扱説明書

**AutoExe**  
A New Driving Sensation

株式会社オートエクゼ

〒135-0051 東京都江東区枝川2-15-8  
TEL 03-6458-7251 FAX 03-6458-7261

この度は、オートエクゼ スタylingキット SE-03C をお買い上げいただき誠にありがとうございます。本書は、当製品を車輻に組み付ける前に行う作業、組み付ける時の注意点が記載してあります。作業を行う前に必ずご一読いただき、お取付の際には本書に従って作業を進めていただくようお願いいたします。また作業終了時には本書を必ずお客様にお渡しください。

## ご注意 ※当製品の装着に際し、以下の注意事項を厳守してください。

1. 本書に記載する説明に従って装着を行うこと。本書に記載する以外で、当製品の加工・改造・分解および、車輻の改造は絶対行わないこと。
2. 当製品の通常の取り付けに関しては、法律に定める自動車分解整備の項目に該当するものではありませんが、作業の方々は自動車整備を専門に3年以上経験をされている方、又は当該経験者の監督下で作業が可能なる方を原則とします。
3. 純正部品の取外・取付作業は、マツダ(株)発行の整備解説書を参照して作業を行うこと。
4. 当製品の装着は、下記に記す適合車種欄に記載する車両にのみ行うこと。
5. 当製品はFRP(ファイバーレインフォースプラスチック)製です。製造上の過程において、表面にプリスター(気泡)やピンホールが発生する場合があります。この場合、ポリエステルパテ等を使用し、修正後サフェーサーで下地処理を施してください。また、塗装を乾燥させる際、電熱器等で熱を加えないでください。製品の変形や表面の気泡発生の原因となります。

## 適合車種

RX-8 SE3P-300001~

## 構成部品

No.	部品名称	仕様	数	No.	部品名称	仕様	数
①	フロントノーズ	FRP 製黒ケルコート	1	⑦	フランジナット	M6	8
②	オイルクーラーインレットダクト(RH)	FRP 製黒ケルコート ※塗装不要	1	⑧	クリップナット	5mm対応	2
③	オイルクーラーインレットダクト(LH)	FRP 製黒ケルコート ※塗装不要	1	⑨	ゴムモール	L=260mm	1
④	ナンバーステー	スチール製 L型	2	⑩	ブラケットテープ	400mm×25mm	2
⑤	アプセットホルト	スチール製 M6×15	10	⑪	エプトシーラー	5mm×10mm×1m	1
⑥	アプセットホルト	スチール製 M6×25	2	⑫	タイラップ		4

### 1. 純正部品を取り外す。

純正バンパーと以下の純正部品を取り外します。※以下の純正部品は不要になります。

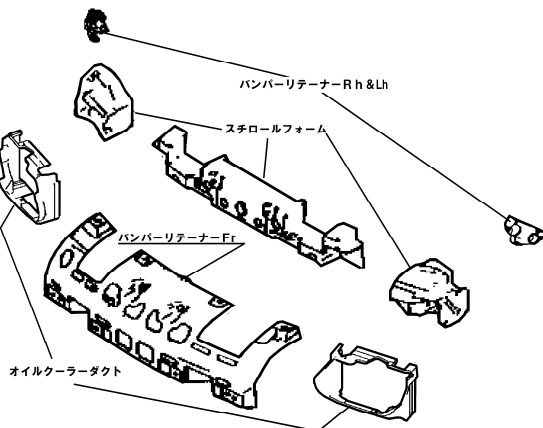

### 2. アッパーリテーナー移植

純正バンパーの上部リテーナーを①フロントノーズに移植します。

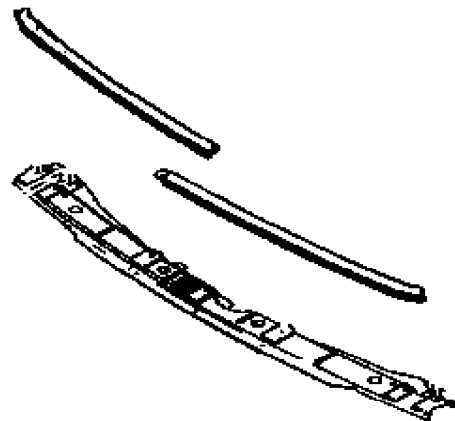

### 3. メッキモールのブラック化

⑩ブラケットテープを均等に二分割して、フォグランプベセルから取り外したメッキモールに貼付します。  
※エアが入らないようにドライヤーを当て、末端は折り返してください。

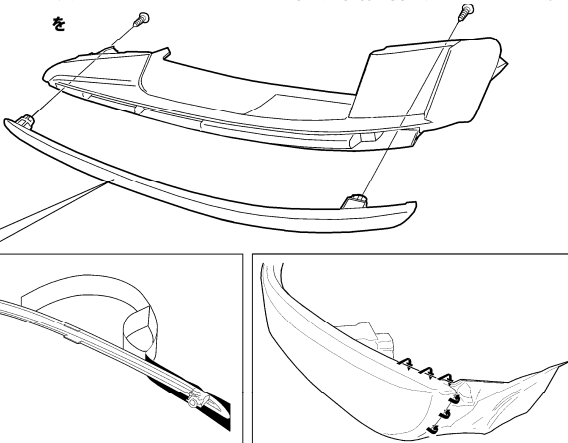

### 4. フォフォグランプ類を移植

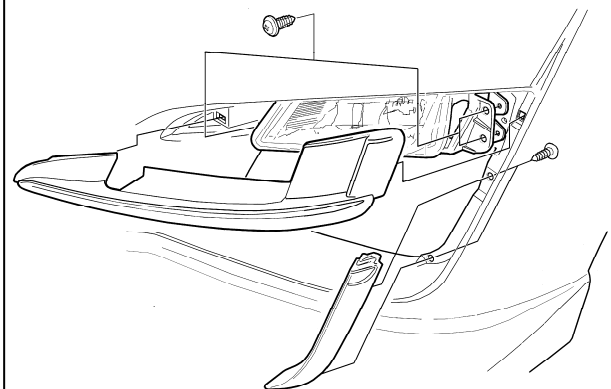

### 5. オイルクーラーインレットダクト装着

- ②③オイルクーラーインレットダクトを付属ボルト類を使用して固定します。
- ※フロントノーズとのフィット感が悪い場合は位置を調整して組み付けて下さい。
- ※②③オイルクーラーインレットダクトは塗装する必要はありません。
- ※オイルクーラーがシングル車両は②オイルクーラーインレットダクト (RH) は使用しません。

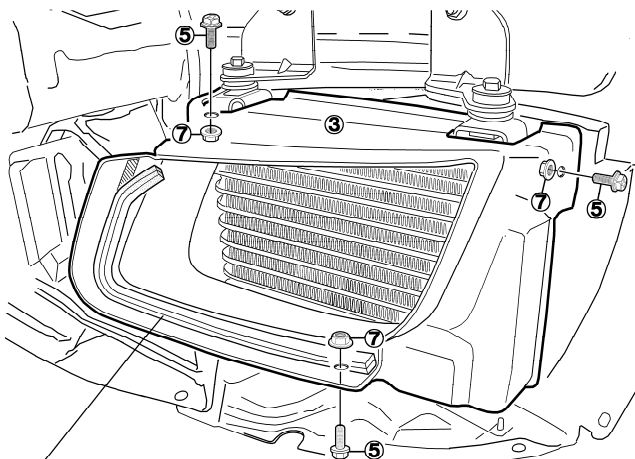

① エプトシーラーを二重に貼付する。

※図は左側を示します。右側も同様に装着して下さい。

### 6. ナンバープレートホルダー装着

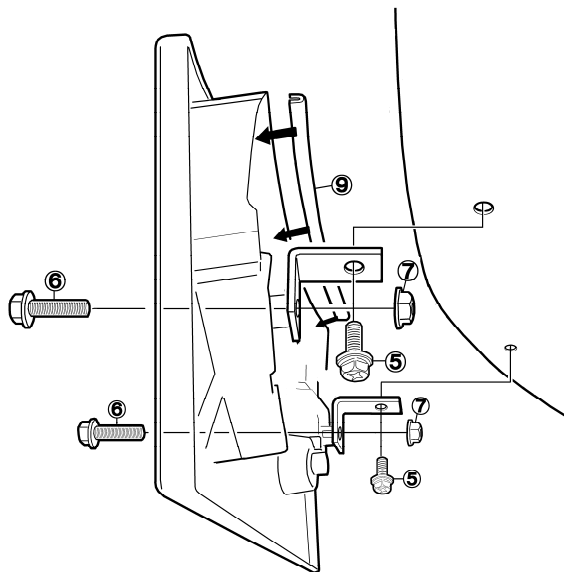

### 7. フロントノーズAssyの装着

1. 純正バンパー下端に装着されているクリップナットを①フロントノーズに移植します。[10箇所]
2. 余ったフォグラブハーネスは遊ばないように②タイラップで車体側に固定します。
3. 下図を参考に付属ボルト/純正ボルト/純正ファスナー類を使用し、フロントノーズを装着し、作業完了です。

