

Mastervac Brace

マスターバックブレース No. MSE495

取扱説明書

AutoExe
A New Driving Sensation

株式会社オートエクゼ

〒135-0051 東京都江東区枝川2-15-8
TEL 03-6458-7251 FAX 03-6458-7261

この度は、オートエクゼ マスターバックブレース をお買い上げいただき誠にありがとうございます。本書は、当製品を車輻に 組み付ける前に行う作業、組み付ける時の注意点が記載してあります。作業を行う前に必ず一読いただき、お取付の際には本書に従って作業を進めていただくようお願いいたします。また作業終了時には本書を必ずお客様にお渡しください。

ご注意 ※当製品の装着に際し、以下の注意事項を厳守してください。

1. 本書に記載する説明に従って装着を行うこと。本書に記載する以外で、当製品の取付上やむをえない場合を除く製品の加工・改造・分解および、車輻の改造は絶対行わないこと。
2. 当製品の通常の取り付けに関しては、法律に定める自動車分解整備の項目に該当するものではありませんが、作業の方には自動車整備を専門に3年以上経験をされている方、又は当該経験者の監督下で作業が可能なる方を原則とします。
3. 純正部品の取外・取付作業は、マツダ(株)発行の整備解説書を参照に作業を行うこと。
4. 当製品の装着は、下記に記す適合車種欄に記載する車両にのみ行うこと。
5. 製品は、原則としてクレームには応じかねますので、あらかじめご了承ください。また、車体に改造が施されていたり、純正でない部品が取り付けられていた場合、または日常点検を怠ったために発生した事故等については、一切の責任を負いません。

構成部品

適合車種 : RX-8 SE3P MT車

No.	部品名称	仕様	数	No.	部品名称	仕様	数
①	アウターサポート(RH)	スチール製レッド塗装	1	⑤	セムスボルト	M6×10 スチール製ユニクロメッキ	2
②	アウターサポート(LH)	スチール製レッド塗装	1	⑥	フランジナット	M6 スチール製ユニクロメッキ	3
③	インナーサポート(RH)	スチール製レッド塗装	1	⑦	ブレーンワッシャー	M6対応 スチール製ユニクロメッキ	4
④	インナーサポート(LH)	スチール製レッド塗装	1	⑧	スペーサー	t=3.2 スチール製ユニクロメッキ	2

装着手順

1. インナーサポート装着

室内に位置するブレーキペダルユニットを固定しているボルトとナットを取り外し、③ペダルサポート(RH)、④ペダルサポート(LH)を純正ボルトを使用し固定します。

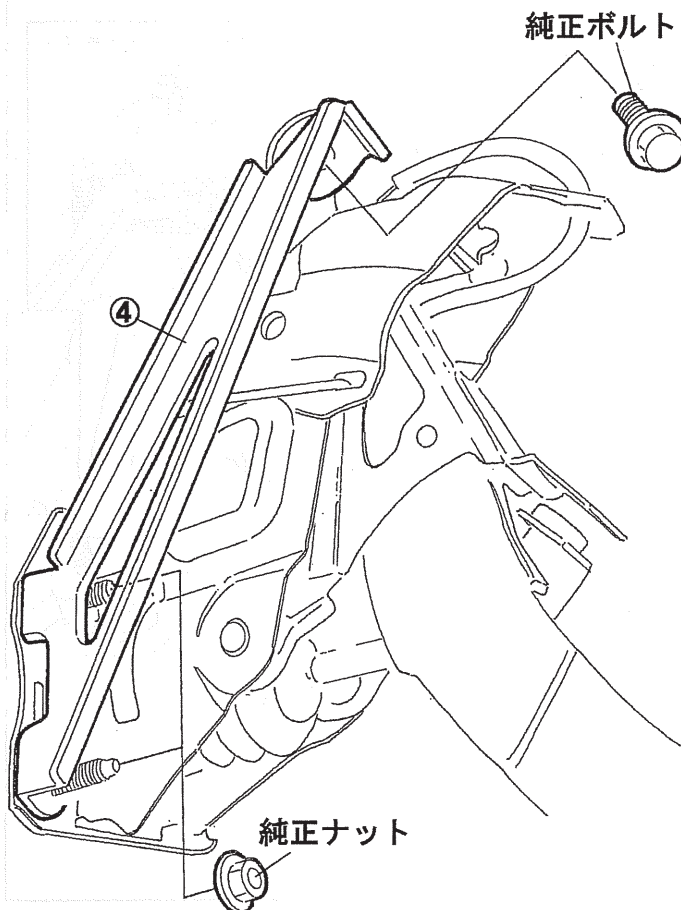

※この図は左側です。右側も同様に装着してください。

2. アウターサポートサポート装着に伴う準備作業

1. 純正エアポンプブラケットの取り外し
エンジンの右側前方に位置するエアポンプユニット、エアポンプブラケットを取り外します

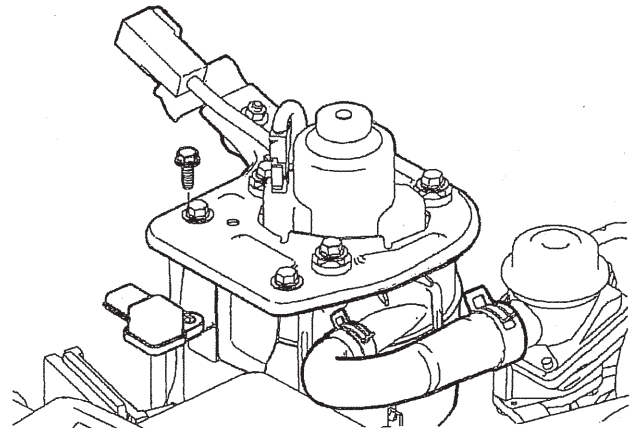

2. マスターシリンダー固定ナットを取り外します。

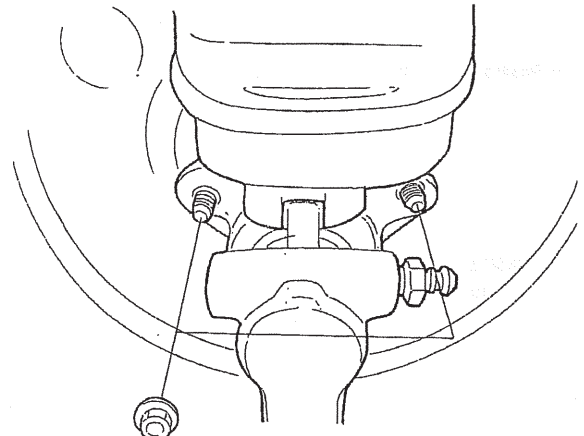

3. アウターサポート (LH) 装着

1. 純正のアースポイントを取り外します。
2. ②アウターサポート(LH)を付属ボルトを使用して固定します。この時、1. で外した純正アースを共締めにします。
※エアポンプレジスター & ブラケットは取り外すと作業が容易になります。

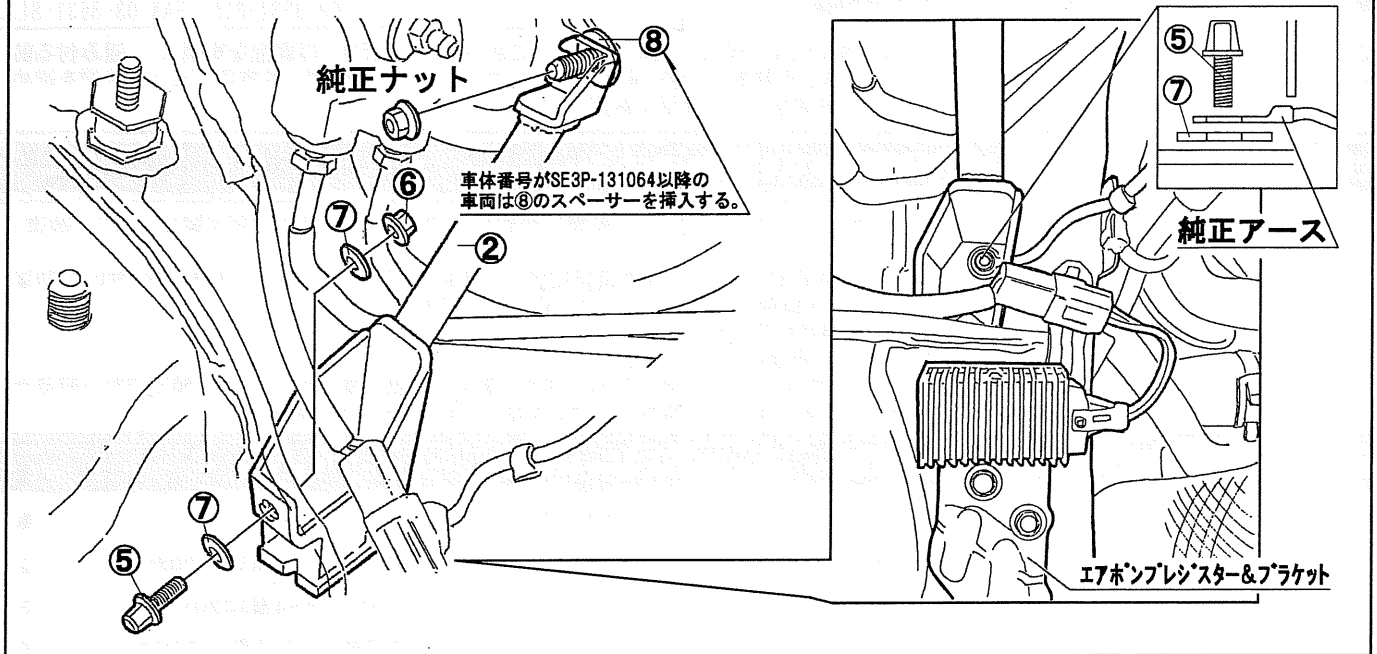

4. アウターサポート (RH) 装着

1. 右側のインシュレーターに装着されている樹脂製のナットを取り外します。
2. インシュレーターの一部を切り取り、切れ目を入れます。
3. ①アウターサポートをインシュレーターの下をくぐらせながらバルクヘッド側に引き寄せ、ストラットタワーリブの下にもぐりこませた後にマスターシリンダーのボトム部に装着します。
4. 3. で取り外したマウントラバーを装着し、①アウターサポートを付属ボルト類を使用して固定します。
5. 取り外したエアポンプ関連の部品を元に戻して作業完了です。

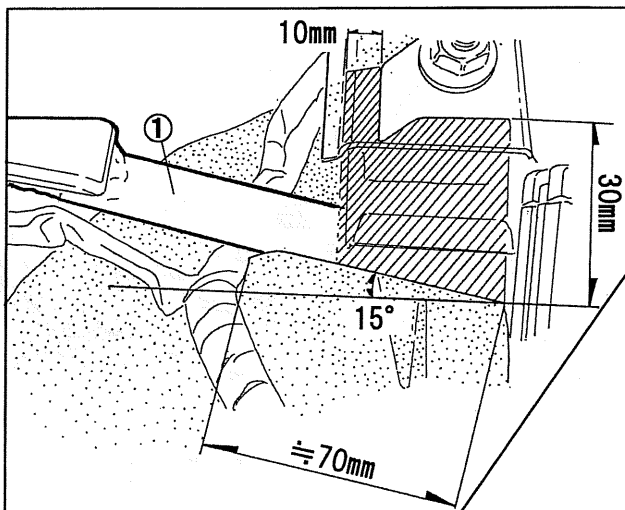

※斜線部を切り取り≒70mmの切り込みを入れます

※斜線部は実際には上図の様にインシュレーターに隠れます

