

Styling Kit SE-05

リアスポイラー No.MSE2600

取付・取扱説明書

AutoExe
A New Driving Sensation

株式会社オートエクゼ

〒135-0051 東京都江東区枝川2-15-8
TEL 03-6458-7251 FAX 03-6458-7261

この度は、オートエクゼ”スタイリングキットSE-05”をお買い上げいただき誠にありがとうございます。本書は当製品を車両に組付ける前に行う作業、組付けるときの注意点が記載してあります。作業を行う前に必ずご一読いただき、お取付けの際には、内容を理解された上で正しい取付けを行ってください。また、作業終了後には本書を必ずお客様にお渡しください。

ご注意 ※当製品の装着に際し、以下の注意事項を厳守してください。

1. 本書に記載する説明にしたがって作業を行ってください。本書に記載する以外で、当製品の加工・改造・分解および、車両の改造は行わないでください。
2. 当製品の通常の取付けに関しては、法律に定める自動車分解整備の項目に該当するものではありませんが、作業の方々は自動車整備を専門に3年以上経験されている方、または当該経験者の監督下で作業が可能な方を原則とします。
3. 純正部品の取外し・取付け作業は、マツダ㈱発行の整備書を参照に作業を行ってください。
4. 下記に記す適合車種以外には絶対に取付けしないでください。

適合車種

RX-8 (SE3P) 純正リアスポイラー非装着車

構成部品

No.	部品名称	仕様	数量	No.	部品名称	仕様	数量
①	リアスポイラー	FRP製 白ゲルコート仕上げ	1	④	PACプライマー	N-200	1
②	アプセットボルト	M5×12mm 3P	2	⑤	型紙		1
③	両面テープ	1.2×10×3M	1	⑥	オーナメント	アルミ製100mm×13mm	1

装着手順

1. 図1を参照し、⑤型紙を使用してトランクリッドに穴開け位置をマーキングし、φ6の穴開け加工をします。φ6の穴はトランクリッド表側からトランクリッド裏骨まで貫通させて開け、トランクリッド裏骨に開いたφ6の穴を基準に、トランクリッド裏骨のみφ16の穴開け加工をします。
※ 穴開け後は加工部分に残ったバリ、切り粉を除去し、必ず防錆処置を施してください。
2. ①リアスポイラー裏面と車両の両面テープ貼付け面を洗浄脱脂し、④PACプライマーを塗布し十分に乾燥させます。
3. 図2を参照し、①リアスポイラー裏面に③両面テープを貼付けます。
4. 図3を参照し、両面テープの離型紙を一部めくり出して①リアスポイラーを車両に宛がい、②アプセットボルトを仮止めし、慎重に位置決めしながら離型紙を下図の順に矢印の方向へ引き抜き圧着します。
5. ②アプセットボルトを本締めし、①リアスポイラーのオーナメント貼付け部を脱脂洗浄後、⑥オーナメントを貼付して作業完了です。

■ 図1 トランクリッドの穴開け加工 ■

※図は右側 左右同作業

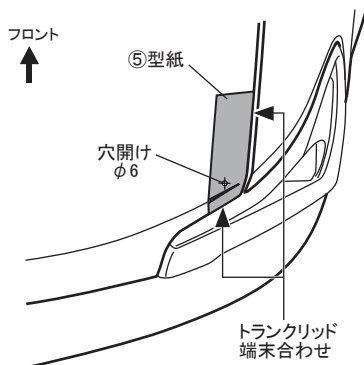

[トランクリッド内側]

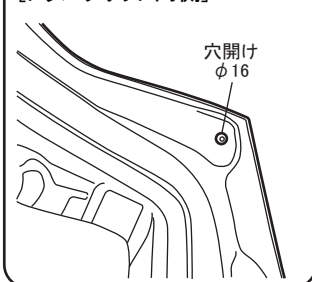

■ 図2 ③両面テープの貼付け ■

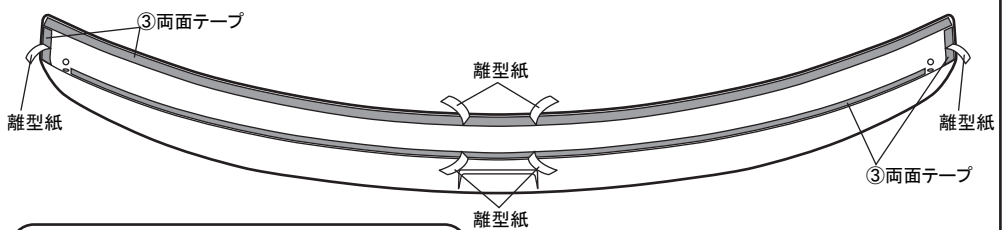

⚠注意
両面テープを貼付する際は、スポイラーの取付けネジ穴および空気抜穴を塞がないように施工してください。

■ 図3 ①リアスポイラーの取付け ■

