

Sports Steering Wheel

スポーツステアリングホイール No. MNA1370-03

取付・取扱説明書

AutoExe
A New Driving Sensation

株式会社オートエクゼ

〒135-0051 東京都江東区枝川2-15-8
TEL 03-6458-7251 FAX 03-6458-7261

この度は、オートエクゼ スポーツステアリングホイールをお買い上げいただき誠にありがとうございます。本書は、当製品を車両に組付ける前に行う作業、組付ける時の注意点が記載してあります。作業を行う前に必ずご一読いただき、お取付けの際には本書にしたがって作業を進めていただきますようお願いいたします。また作業終了時には本書を必ずお客様にお渡しください。

⚠ 取付上の注意

1. 当製品の取付け作業に関しては、法律に定める自動車分解整備の項目に該当するものではありませんが、専門の知識、特殊工具が必要な重整備作業です。自動車の損傷や作業中の事故を防止するため、作業の方には自動車整備を専門に3年以上経験をされている方、または当該経験者の監督下で作業が可能の方を原則とします。
2. 製品の改造、加工は絶対に行わないでください。この事により発生した不具合、事故、破損などにつきましては、当社は一切の責任を負いません。
3. 適合車種以外の車両への取付けは絶対に行わないでください。
4. 作業のために一時的に取外す部品は十分注意して保管してください。特に汚れを嫌う部品および箇所につきましてはゴミ・ホコリなどに十分注意してください。
5. ハーネス・カプラーなどは破損・断線に注意しながら取外し、保管してください。
6. 一時的に取外す部品は、位置を誤って装着しないようマーキングをしながら注意して取外してください。
7. パーツリスト以外の部品を使用した不具合、事故、破損等につきましては、当社は一切の責任を負いません。指示のない部品は、必ずマツダ純正部品をご使用ください。
8. 純正部品の取外し・取付け作業は、マツダ(株)発行の整備書を参照に作業を行ってください。

適合車種

ロードスター (NA6/NA8) RX-7(FD3S)

MOMO・NARDI (ステアリングホイールとボス別体式) は、本製品 (ステアリングホイールのみ) との交換装着。
純正ステアリングホイール (エアバック無)・MOMO・NARDI (ステアリングホイールとボス一体式) は、装着に別途、市販のステアリングボスが必要です。

構成部品

NO.	部品名称	仕様	数量	NO.	部品名称	仕様	数量
①	ステアリングホイール	フラットボトム形状 レッドステッチ	1	②	ホーンリング		1
③	キャップボルト	M3-6	3	④	ホーンボタン		1

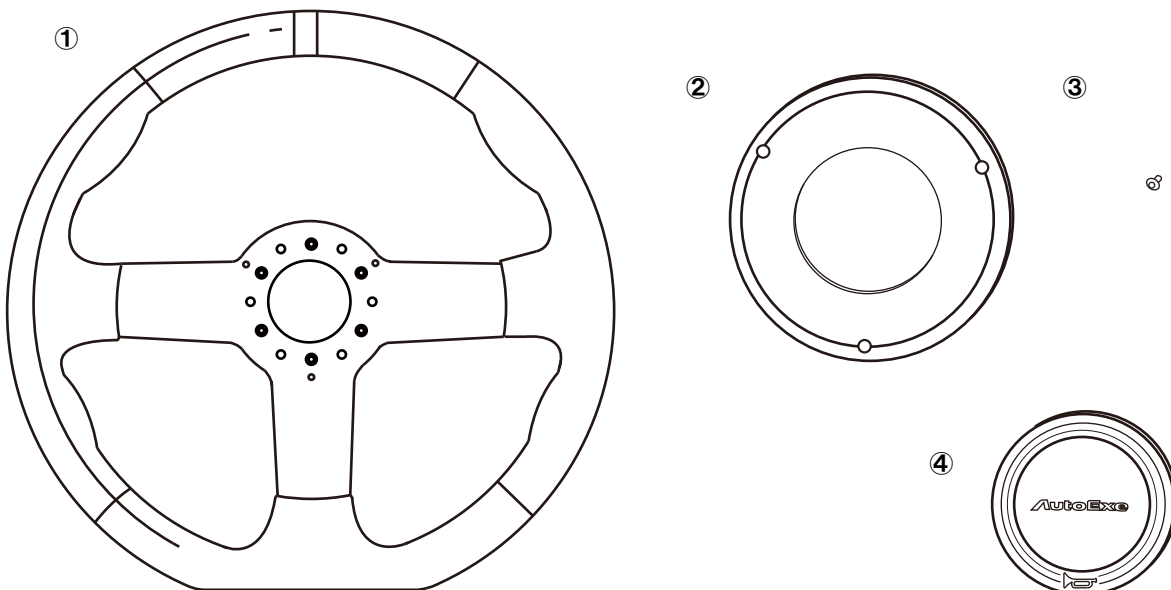

取付要領

本書は、MOMOおよびNARDIが純正装備されている車両（エアバック非装着車）に対する取付要領を掲載しています。

〔純正ステアリングの取外し〕

1. エンジン・スイッチをOFF (LOCK) にします。
2. バッテリー (-) ターミナルを取外します。
3. ホーンパッド装着車は、ホーンパッドを取外します。
4. 図1を参考に、ホーンボタン（及びホーン接続端子）を取り外し、皿ネジ6本を外し、ボスからステアリングホイールを取外します。

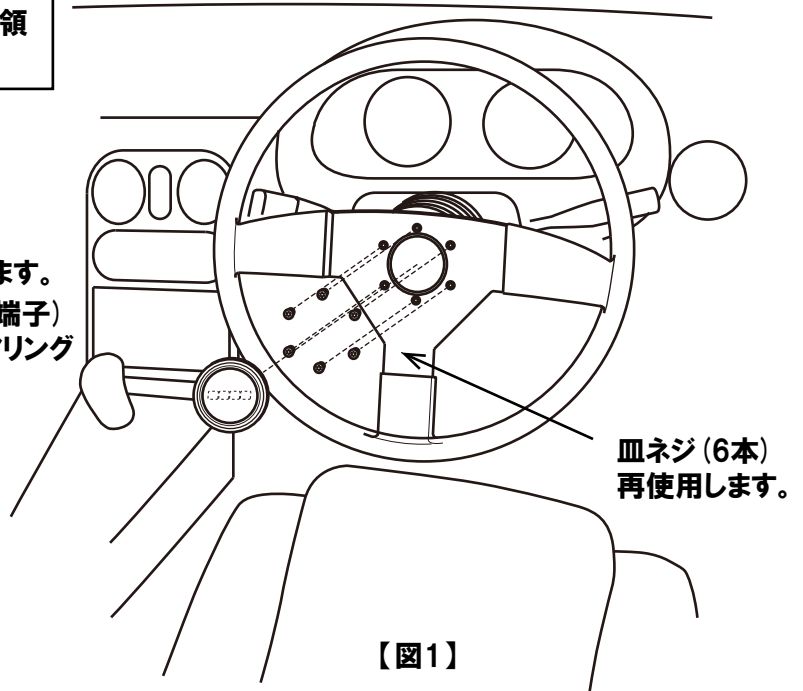

〔スポーツステアリングホイールの装着〕

5. 図2を参考に①スポーツステアリングホイールを4で外した皿ネジ (6本) でボスに装着します。
本製品はMOMO、NARDI各々の専用ボスとの組み合わせができるマルチP.C.D.となっています。
図3を参考にボスに合わせた位置で組み付けてください。
6. ②ホーンリングを③キャップボルト (3本) で①スポーツステアリングホイールへ取り付けます。
7. ④ホーンボタンを裏の端子を結線し、②ホーンリングへ組み付けます。
8. バッテリーターミナルを復元します。
9. ハンドルのガタツキが無いこと。ホーンが鳴ることを確認し、作業は完了です。

NARDIホーンリング
は使用しません。

