

Strut Tower Bar

ストラットタワーバー No. MMJ410

取扱説明書

AutoExe
A New Driving Sensation

株式会社オートエクゼ

〒135-0051 東京都江東区枝川2-15-8
TEL 03-6458-7251 FAX 03-6458-7261

この度は、オートエクゼ ストラットタワーバー をお買い上げいただき誠にありがとうございます。本書は、当製品を車両に組付ける前に行う作業、組付ける時の注意点が記載してあります。作業を行う前に必ずご一読いただき、お取付けの際には、内容を理解された上で正しい取付けを行ってください。また取付け完了後には本書を必ずお客様にお渡しください。

ご注意 ※当製品の装着に際し、以下の注意事項を厳守してください。

1. 本書に記載する説明にしたがって装着を行ってください。本書に記載する以外で、当製品の取付け上やむを得ない場合を除き製品の加工・改造・分解および、車両の改造は絶対行わないでください。
2. 当製品の通常の取付けに関しては、法律に定める自動車分解整備の項目に該当するものではありませんが、作業の方々は自動車整備を専門に3年以上経験をされている方、または当該経験者の監督下で作業が可能な方を原則とします。
3. 純正部品の取外し・取付け作業は、マツダ(株)発行の整備書を参照に作業を行ってください。
4. 適合車種欄に記載する車両以外には絶対に取付けをしないでください。
5. 製品は、原則としてクレームには応じかねますので、あらかじめご了承ください。また、車体に改造が施されていたり、純正ではない部品が取付けられていたりした場合、または日常点検を怠ったために発生した事故などについては、弊社は一切の責任を負いません。

適合車種

フレア (MJ34S) 2WD CVT車

構成部品

No.	品名	仕様	数量
①	ストラットタワーバー	スチール製レッド塗装	1
②	ボルト付ステー	M8×20	2
③	フランジナット	M8対応	4
④	ボルト	M6×25	1
⑤	スペーサー	φ20 t=9.0	1

装着手順

1. ボルト1本を取外し、エンジンコンピューターを前側へ抜いて、アッパーマウント上部からずらします。

※エンジンコンピューターのコネクターは取外しません。

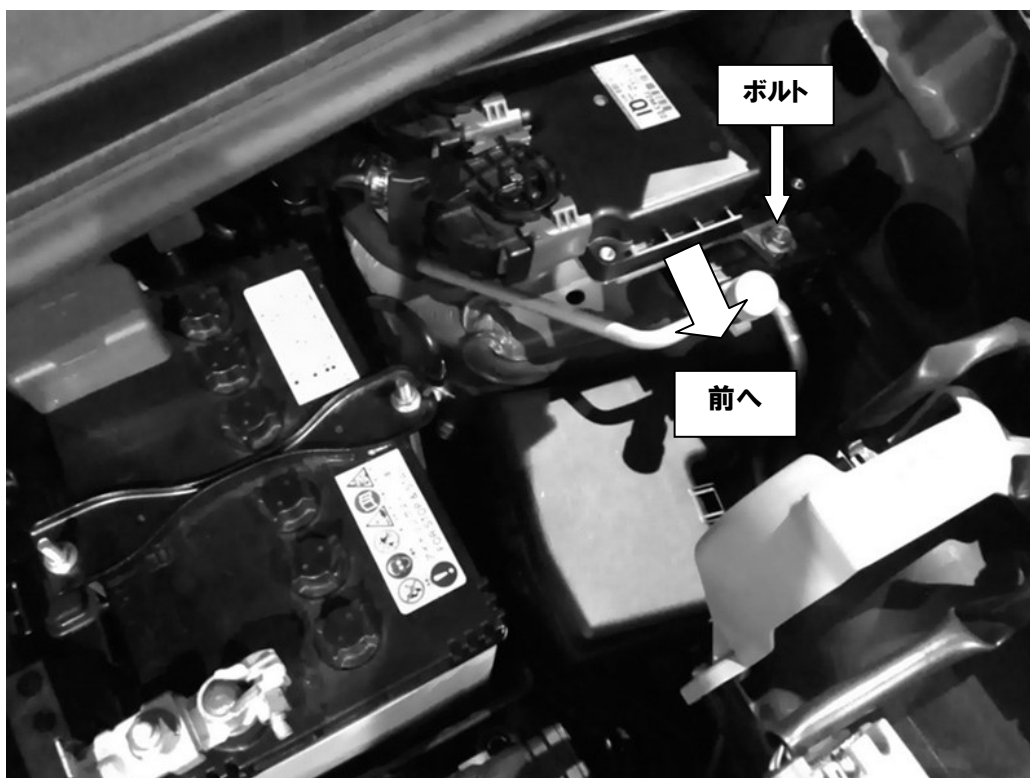

2. アッパーマウント部穴を利用し、②ボルト付ステーをフェンダー内部から差込み、③フランジナットでストラットタワーバーを仮取付けし、周辺パーツと干渉していない事を確認し締付固定します。

運転席側

フェンダー内部

※助手席側も同様に取付けます。

締付トルク

③フランジナット 20Nm

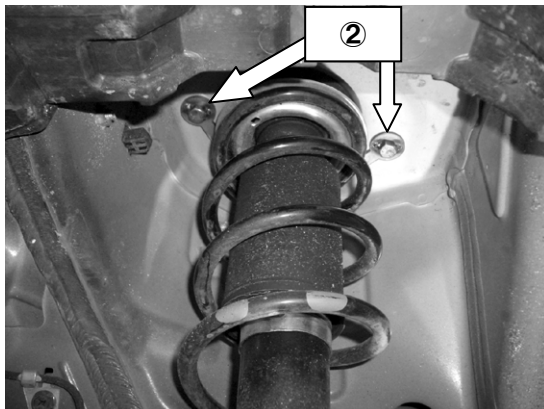

運転席側

助手席側

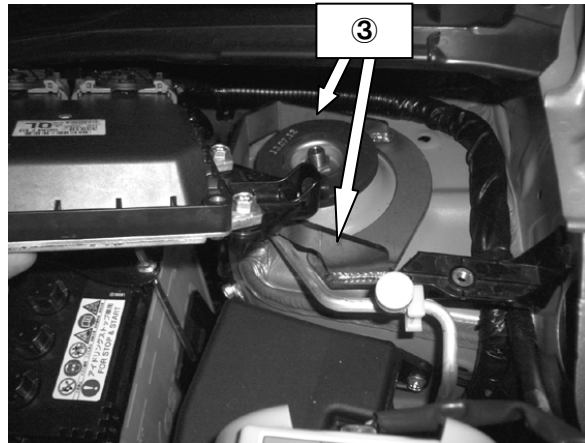
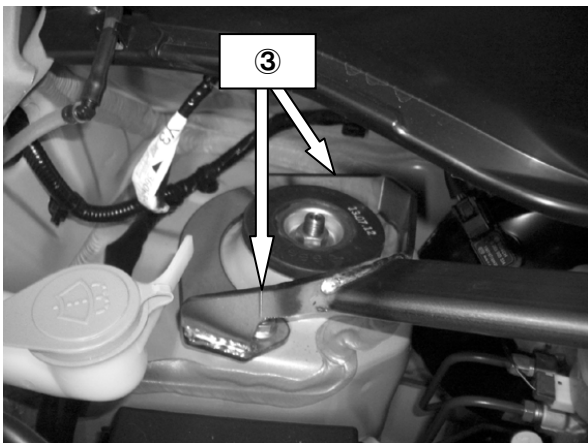
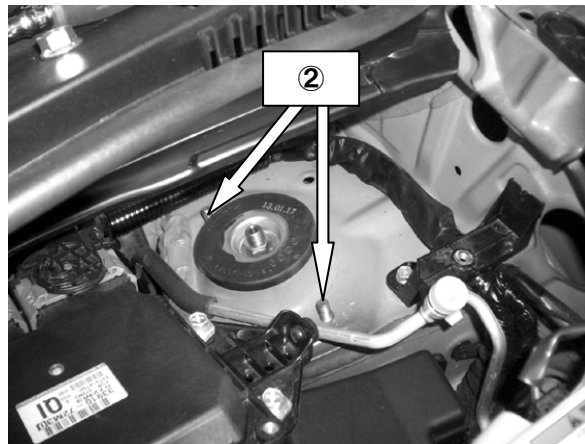
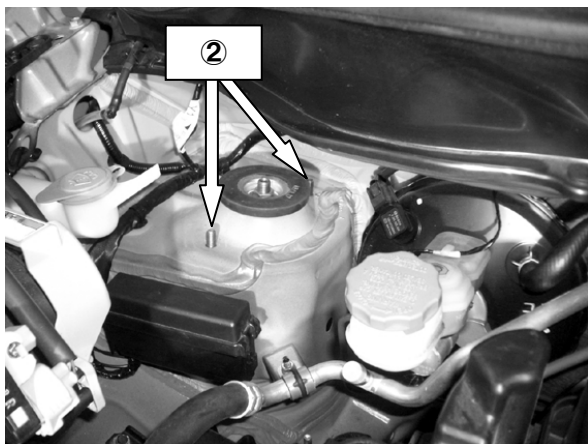

3. 1.で引き出したエンジンコンピューターの奥を元のステーに差込み、ブラケットとの間に⑤スペーサーを挿入して、④ボルトで取付けます。

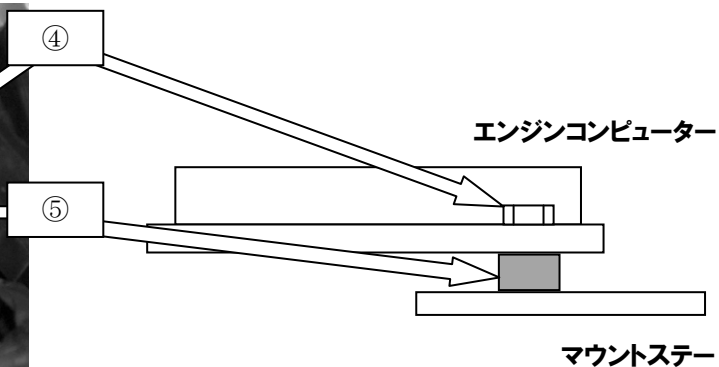
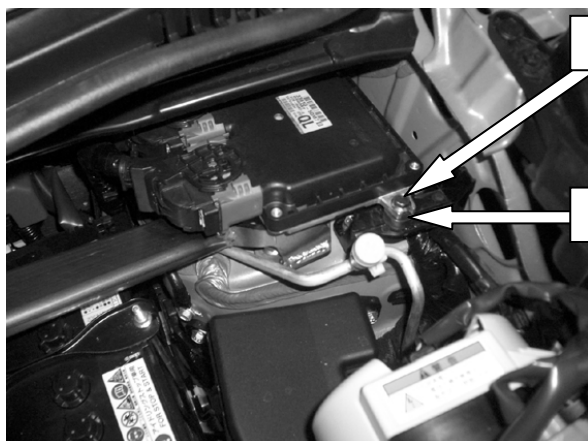

4. 取付けたストラットタワーバー、脱着を行ったパーツの確認して作業完了です。

