

本製品は、純正モニターカメラをLY-03Zフロントバンパー & グリル [No.MLZ2000] に装着するためのパーツです

Monitor Camera stay

モニターカメラステー No. MLZ2030

取扱説明書

AutoExe

A New Driving Sensation

株式会社オートエクゼ

〒135-0051 東京都江東区枝川2-15-8

TEL 03-6458-7251 FAX 03-6458-7261

この度は、オートエクゼ モニターカメラステー をお買い上げいただき誠にありがとうございます。本書は、当製品を車輻に組み付ける前に行う作業、組み付ける時の注意点が記載してあります。作業を行う前に必ずご一読いただき、お取付の際には本書に従って作業を進めていただくようお願いいたします。また作業終了時には本書を必ずお客様にお渡しください。

ご注意 ※当製品の装着に際し、以下の注意事項を厳守してください。

1. 本書に記載する説明に従って装着を行うこと。本書に記載する以外で、当製品の取付上やむをえない場合を除く製品の加工・改造・分解および、車輻の改造は絶対行わないこと。
2. 当製品の通常の取り付けに関しては、法律に定める自動車分解整備の項目に該当するものではありませんが、作業の方の方は自動車整備を専門に3年以上経験をされている方、又は当該経験者の監督下で作業が可能な方を原則とします。
3. 純正部品の取外・取付作業は、マツダ(株)発行の整備解説書を参照に作業を行うこと。
4. 当製品の装着は、下記に記す適合車種欄に記載する車両のみ行うこと。
5. 製品は、原則としてクレームには応じかねますので、あらかじめご了承ください。また、車体に改造が施されていたり、純正でない部品が取り付けられていた場合、または日常点検を怠ったために発生した事故等については、一切の責任を負いません。

適合部品

LY-03Z フロントバンパー & グリル [No.MLZ2000] 専用

構成部品

No.	部品名称	仕様	数	No.	部品名称	仕様	数
①	カメラステー	アルミ製ブラックアルマイト処理	1	③	ロックナット	M4 ナイロンロック	2
②	トラスボルト	M4×12	2				

〔準備作業〕

1. フロントバンパー & グリルを取り外します。

〔メッシュの加工〕

2. フロントバンパー & グリルのグリルに装着されているメッシュの図示部分にマーキングをします。
3. フロントバンパー & グリルのグリルに装着されているメッシュを一旦取り外します。
4. メッシュのマーキング位置をニッパー等を使用して切り取ります。※メッシュの切り抜きポイントは菱形の頂点で行い、なるべく鋭角な部分が残らないようにしてください。

〔取付穴加工〕

5. フロントバンパー & グリルのグリルのフィンの中央下面に①カメラステーを突き当てて穴位置をマーキングします。
6. フィン下面のマーキング位置にφ4の穴開加工を施します。

〔モニターカメラ装着〕

7. ①カメラステーを②トラスボルト③ロックナットを使用して固定します。
8. メッシュを元通りに固定します。

〔復帰作業〕

1. フロントバンパー & グリルを装着して作業完了です。

■加工部位

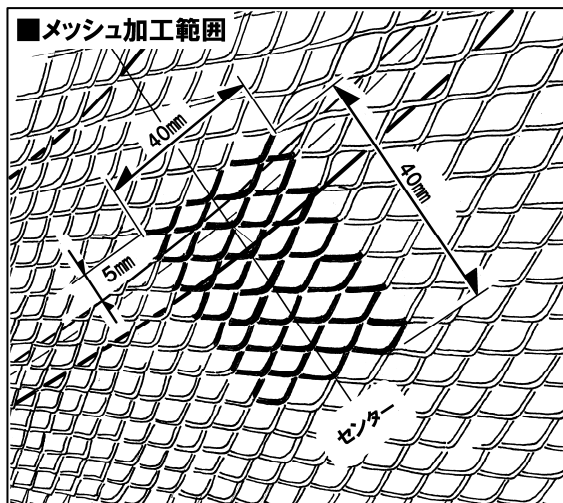
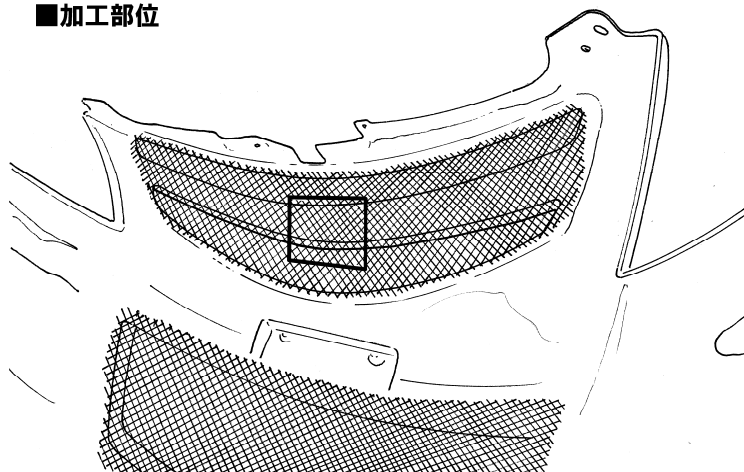

■取付穴加工

フィンの内側にのせて奥まで突き当てます

