

※標準バンパー装着車(23C/20F)に本製品を装着する場合は別途以下の純正部品が必要になります。

■ランプホールカバー[L208-50-C10D/L208-50-C20D]各1 ■マッドガード[L208-56-13YB/L208-56-14YB]各1

Styling Kit LY-03

フロントバンパー&グリル No. MLY2000
取扱説明書

AutoExe
A New Driving Sensation

株式会社オートエクゼ

〒135-0051 東京都江東区枝川2-15-8
TEL 03-6458-7251 FAX 03-6458-7261

この度は、オートエクゼ スタylingキット LY-03Sをお買い上げいただき誠にありがとうございます。本書は、当製品を車両に組み付ける前に行う作業、組み付ける時の注意点が記載してあります。作業を行う前に必ず一読いただき、お取り付けの際には本書に従って作業を進めていただくようお願いいたします。また作業終了時には本書を必ずお客様にお渡しください。

ご注意 ※当製品の装着に際し、以下の注意事項を厳守してください。

1. 本書に記載する説明に従って装着を行うこと。本書に記載する以外で、当製品の加工・改造・分解および、車輛の改造は絶対行わないこと。
2. 当製品の通常の取り付けに関しては、法律に定める自動車分解整備の項目に該当するものではありませんが、作業の方には自動車整備を専門に3年以上経験をされている方、又は当該経験者の監督下で作業が可能な方を原則とします。
3. 純正部品の取り外し・取り付け作業は、マツダ(株)発行の整備解説書を参照に作業を行うこと。
4. 当製品の装着は、下記に記す適合車種欄に記載する車両にのみ行うこと。
5. 当製品はFRP(ファイバーレインフォースドプラスチック)製です。製造上の過程において、表面にプリスター(気泡)やピンホールが発生する場合があります。この場合、ポリエステルパテ等を使用し、修正後サフエーサーで下地処理を施してください。また、塗装を乾燥させる際、電熱器等で熱を加えないでください。製品の変形や表面の気泡発生の原因となります。
6. 当製品は塗装前に必ず装着確認を行ってください。塗装後のクレーム、返品には一切応じかねますので、予めご了承ください。

適合車種

MPV LY3P-100001~

構成部品

No.	部品名称	仕様	数	No.	部品名称	仕様	数
①	フロントバンパー&グリル本体	FRP製 要塗装	1	③	タッピングスクリュー	ナベ頭 3×6mm	10
②	フードトップモール	FRP製 要塗装	1	④	両面テープ	10mm×t=1.0mm×2m	1

1 純正バンパーを取り外し、取り外したバンパーからランプホールカバー(左右)を取り外します。

2 純正フォグランプベゼル取り外し

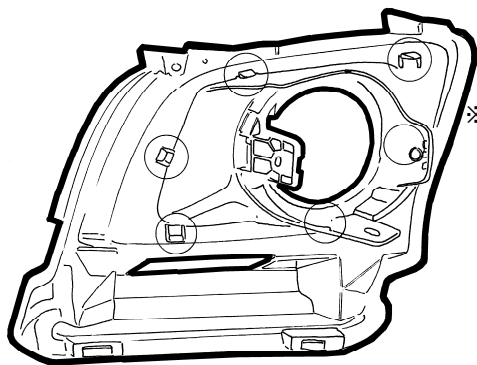

※カッターで切り込みを入れて取り外します。

3 純正フォグランプベゼル加工1

フォグランプベゼルのツメの突起部(斜線部)を削り平らにします。※表面がメッキ処理されているのでディスクグラインダーをご使用下さい。

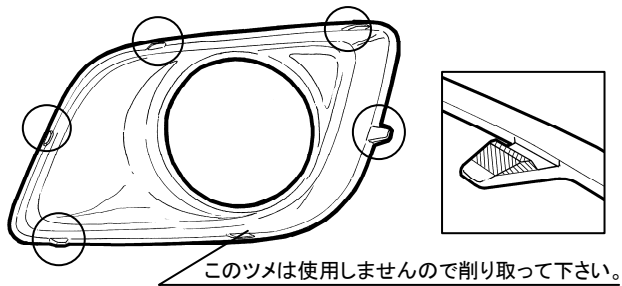

このツメは使用しませんので削り取って下さい。

4 純正ランプベゼル加工2

ベゼルのバンパーに当て、ツメの指定位置にφ2の穴開け加工を施します。(片側5箇所)

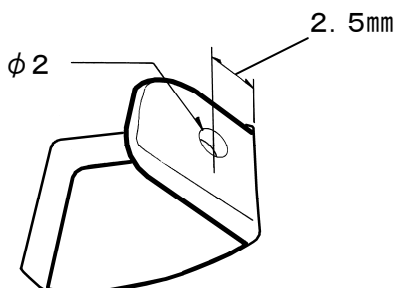

5 純正フォグランプベゼル装着

加工したベゼルの再度バンパーに当て、付属のタッピングスクリューで固定します。(片側5箇所)

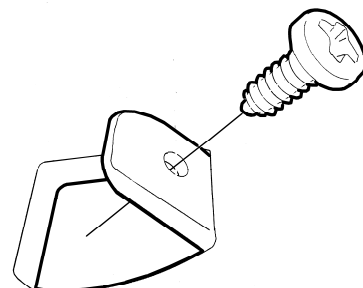

6 フォグランプ移設

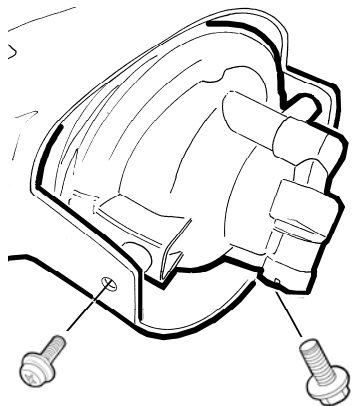

7 モニターカメラ移設

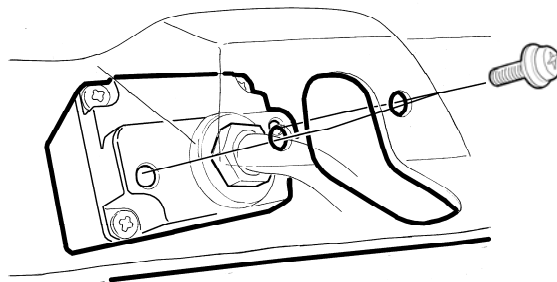

※モニターカメラを移設することにより駐車支援ユニットの初期設定が必要になります。マツダ㈱発行の整備解説書を参考に実施して下さい

8 バンパーリテーナー加工

フェンダーの先端に位置するリテーナーのツメを全数、削り取ります。

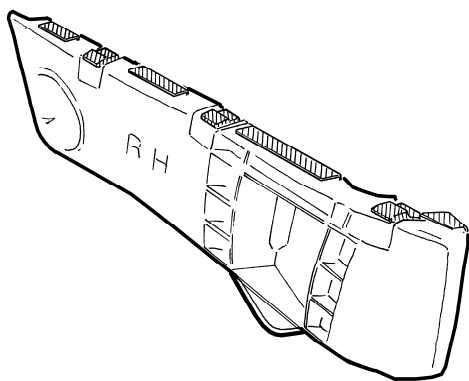

10 フードトップモール装着

フードトップモールの裏側の斜線部に付属の両面テープを貼付し、ボンネットに装着します。

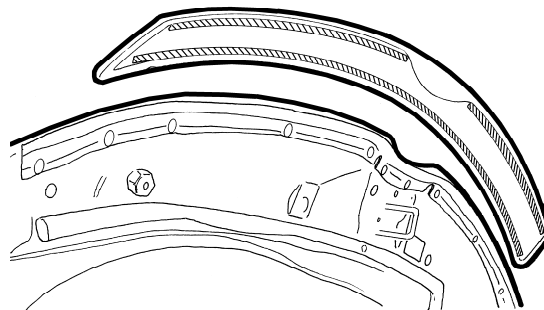

9 フロントバンパー&グリル本体の装着

下図を参考に純正ビス類を使用してフロントバンパー&グリルを装着します。

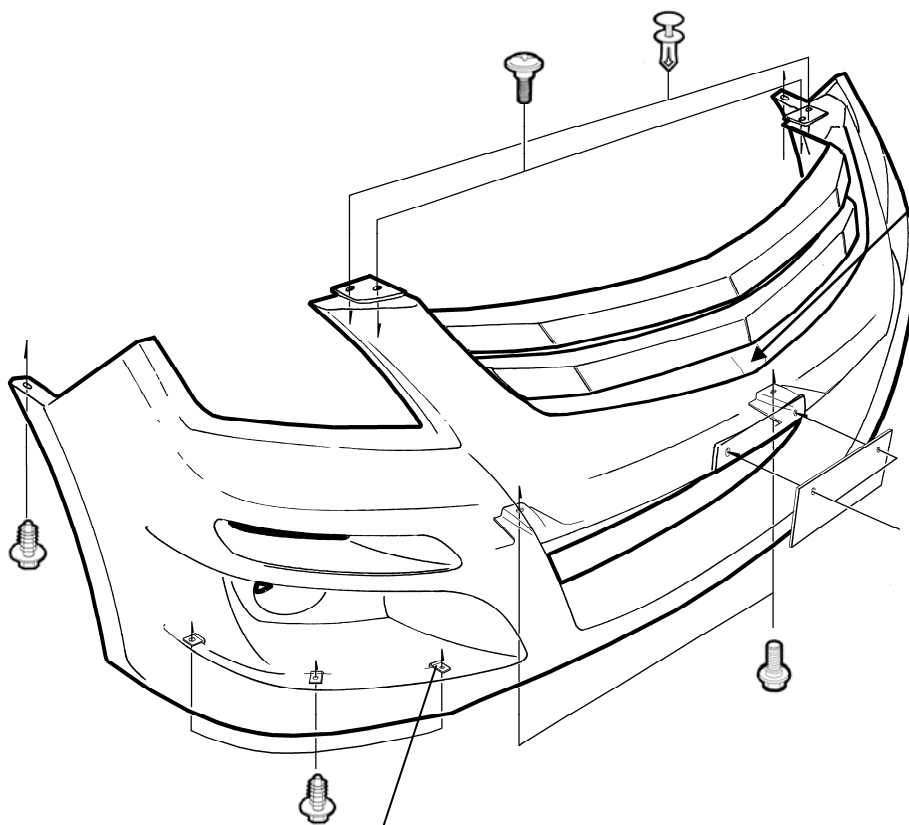

純正バンパーからクリップナットを移設します。