

# Styling Kit KG/KF-06

フロントアンダースポイラー No.MKG2100-08

取付・取扱説明書

# AutoExe

A New Driving Sensation

株式会社オートエクゼ

〒135-0051 東京都江東区枝川2丁目15番8号  
TEL: 03-6458-7251 FAX: 03-6458-7261

この度は、オートエクゼ「スタイリングキットKG/KF-06」をお買い上げいただき誠にありがとうございます。本書は当製品を車両に組付ける前に行う作業、組付けるときの注意点が記載してあります。作業を行う前に必ずご一読いただき、お取付けの際には、内容を理解された上で正しい取付けを行ってください。また、作業終了後には本書を必ずお客様にお渡しください。

**ご注意** ※当製品の装着に際し、以下の注意事項を厳守してください。

1. 本書に記載する説明にしたがって作業を行ってください。本書に記載する以外で、当製品の加工・改造・分解および、車両の改造は行わないでください。
2. 当製品の通常の取付けに関しては、法律に定める自動車分解整備の項目に該当するものではありませんが、作業の方々は自動車整備を専門に3年以上経験されている方、または当該経験者の監督下で作業が可能な方を原則とします。
3. 純正部品の取外し・取付け作業は、マツダ㈱発行の整備書を参照して作業を行ってください。
4. 下記に記す適合車種以外には絶対に取付けしないでください。

## 適合車種

CX-8 (KG系) / CX-5 (KF系)

## 構成部品

No.	部品名称	仕様	数量	No.	部品名称	仕様	数量
①	フロントアンダースポイラー	FRP製 ピアノブラック塗装済	1	④	ペフシート	t2×5mm×1M	2
②	アプセットボルト	M5×16mm P=3	8	⑤	ペフシート	t2×5mm×0.5M	1
③	フランジナット	M5	8				

## 装着手順

1. フロントアンダーカバーおよびフロントマッドガード左右とフロントバンパーを締結しているスクリュー（10本）を取外します。
2. 図1を参照し①フロントアンダースポイラーを車両に宛がい、フロントバンパーと①フロントアンダースポイラーに隙間が発生しないよう慎重に位置決めし、フロントバンパー下面に穴開け位置をマーキングし、①フロントアンダースポイラーを取外してからマーキング位置にφ6の穴開け加工をします。  
△ドリルの刃にはガムテープ等を巻き、貫通防止策を必ず施してください。  
※ 穴開け後は加工部分に残ったバリ、切り粉を除去してください。
3. 図2を参照し、①フロントアンダースポイラーの取付面を洗浄脱脂してから④・⑤ペフシートを貼付けます。
4. 図3を参照し、①フロントアンダースポイラーを車両に宛がい、②アプセットボルト、③フランジナットを仮止めます。
5. 慎重に位置決めしながら②アプセットボルト、③フランジナットを本締めし、1.で取外したスクリューを復元して作業完了です。

図1 製品と車体の位置合わせ



図2 ペフシート貼付け位置



図3 ①フロントアンダースポイラーの取付け

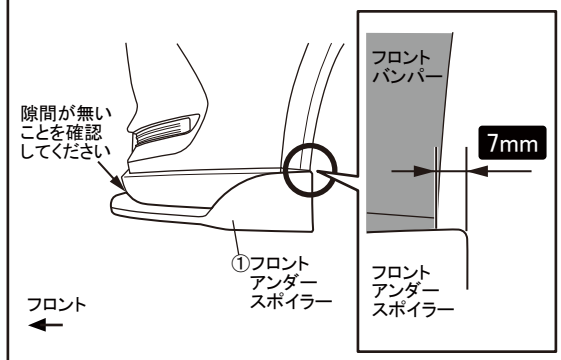

△ 穴開け加工時の注意

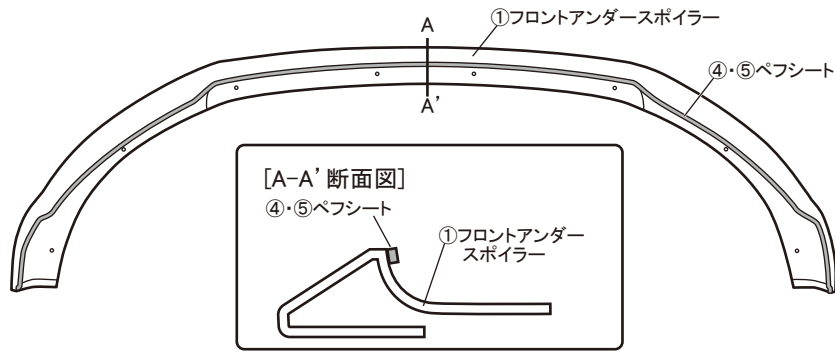
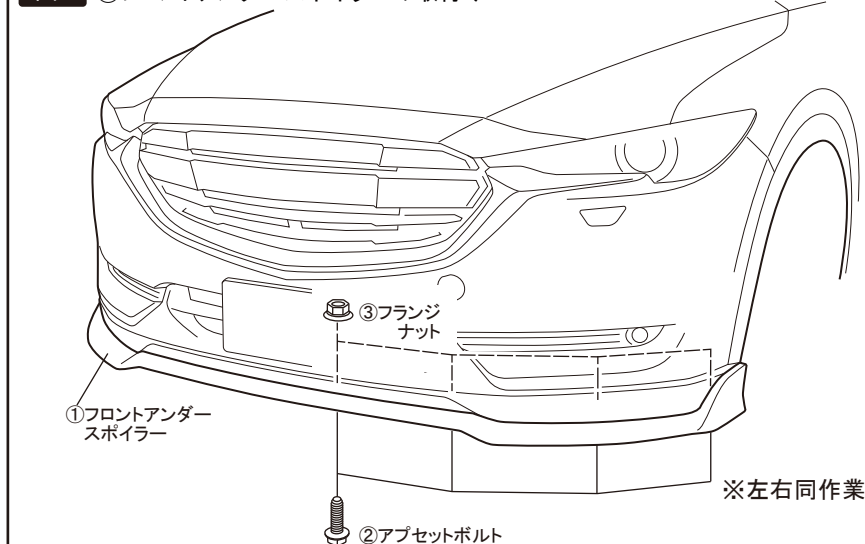
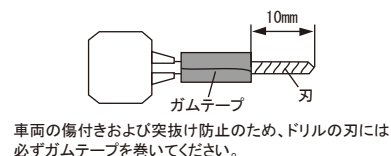

[締結部断面図]

