

Styling Kit KF-06

リアーフスポイラー No.MKF2600-08

取付・取扱説明書

AutoExe

A New Driving Sensation

株式会社オートエクゼ

〒135-0051 東京都江東区枝川2丁目15番8号
TEL: 03-6458-7251 FAX: 03-6458-7261

この度は、オートエクゼ”スタイリングキットKF-06”をお買い上げいただき誠にありがとうございます。本書は当製品を車両に組付ける前に行う作業、組付けるときの注意点が記載してあります。作業を行う前に必ずご一読いただき、お取付けの際には、内容を理解された上で正しい取付けを行ってください。また、作業終了後には本書を必ずお客様にお渡しください。

ご注意 ※当製品の装着に際し、以下の注意事項を厳守してください。

1. 本書に記載する説明にしたがって作業を行ってください。本書に記載する以外で、当製品の加工・改造・分解および、車両の改造は行わないでください。
2. 当製品の通常の取付けに関しては、法律に定める自動車分解整備の項目に該当するものではありませんが、作業の方々は自動車整備を専門に3年以上経験されている方、または当該経験者の監督下で作業が可能な方を原則とします。
3. 純正部品の取外し・取付け作業は、マツダが発行の整備書を参照して作業を行ってください。
4. 下記に記す適合車種以外には絶対に取付けしないでください。
5. 両面テープ装着作業は、接着力の低下を防ぐため、雰囲気温度15℃以下を避けてください。15℃以下で作業を行う場合は、被着体および部分を充分に加熱してください。
6. 製品の浮きや剥がれ防止のため、両面テープ装着時は十分に圧着してください。また、取付作業後24時間以内に洗車や雨天走行は絶対に行わないでください。

適合車種

CX-5 (KF系) 全車

構成部品

No.	部品名称	仕様	数量	No.	部品名称	仕様	数量
①	リアーフスポイラー	FRP製 ピアノブラック塗装済	1	⑤	ペフワッシャー	2mm×20mm×10mm	4
②	アブセットボルト	M6×25mm P=3	4	⑥	ペフシート	t2×5mm×1m	1
③	ターンナット	M6	2	⑦	キャップ	ABS製 ピアノブラック塗装済	4
④	インプルナット	M6	2	⑧	オーナメント	アルミ製	1

装着手順

1. 図1を参照し、①リアーフスポイラー脚部裏面を洗浄脱脂してから⑤ペフワッシャーおよび⑥ペフシートを貼付けます。
2. 図2を参照し、①リアーフスポイラーを車両に宛がい慎重に位置決めし(前後、左右)、取付け穴位置4箇所を車両にマーキングします。
3. 図3を参照し、①リアーフスポイラーを一旦取外し、マーキング位置に前側φ3.0→6.0→10、後側φ3.0→6.0→10.5の順で穴開け加工をします。
△ドリルの刃にはガムテープ等を巻き、貫通防止策を必ず施してください。
△車両への穴開け加工は、事前に切粉落下防止として周辺の養生(リアゲートと車体、ガラスと接する部位のマスキング等)を行ってください。
※穴開け後は加工部位に残ったバリ、切り粉を除去し、必ず防錆処置を施してください。
4. 図4を参照し、3.で穴開け加工した取付け穴に合わせて前側に③ターンナット、後側に④インプルナットを差込みます。
5. ①リアーフスポイラーの取付け位置や各部のクリアランスを確認しながらアブセットボルトを締め込み、⑦キャップ裏面の離型紙を剥がしデントホールに貼付けます。
6. ①リアーフスポイラー中央のオーナメント取付け部を洗浄脱脂し、⑧オーナメントを取付けて作業完了です。

図1 ペフワッシャーとペフシート貼付け



図2 リアスポイラーの仮当て



図3 車両への穴開け

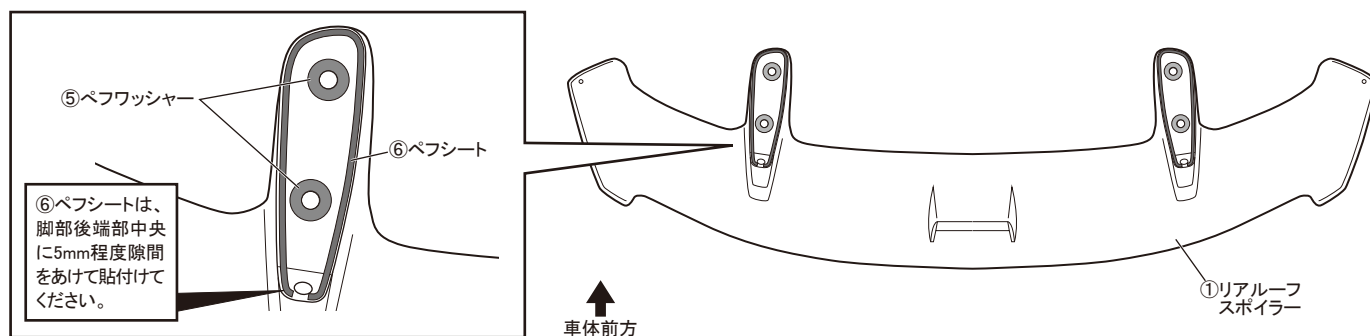

△ 車両への穴開け加工は、事前に切粉飛散防止として周辺の養生を行ってください。

△ 穴開け加工時の注意

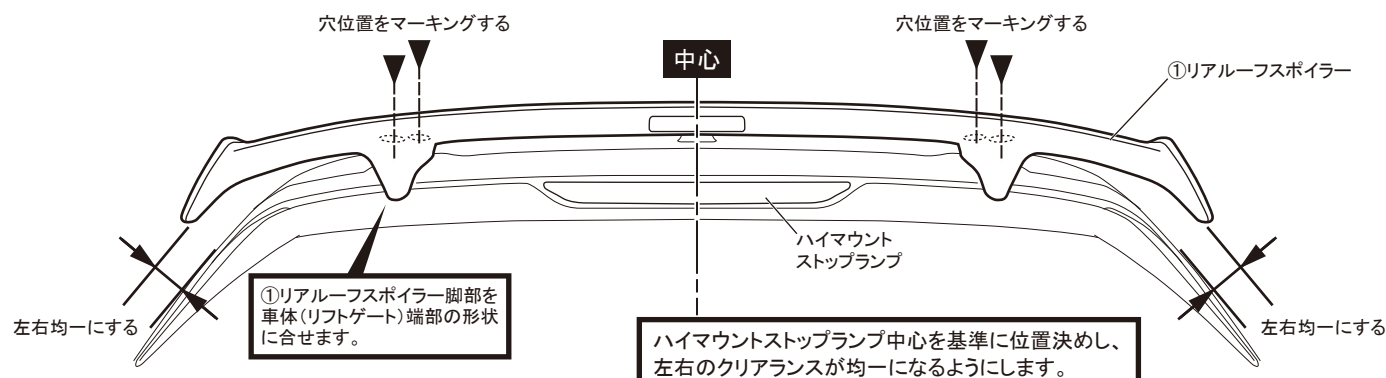
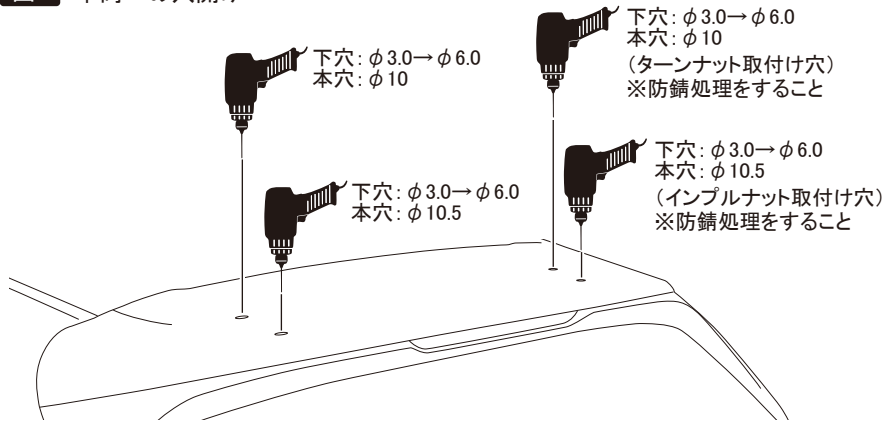
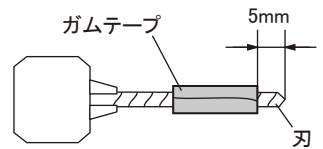

貫通防止のため、ドリルの刃には必ずガムテープを巻いてください。

図4 ①リアーフスポイラー取付け

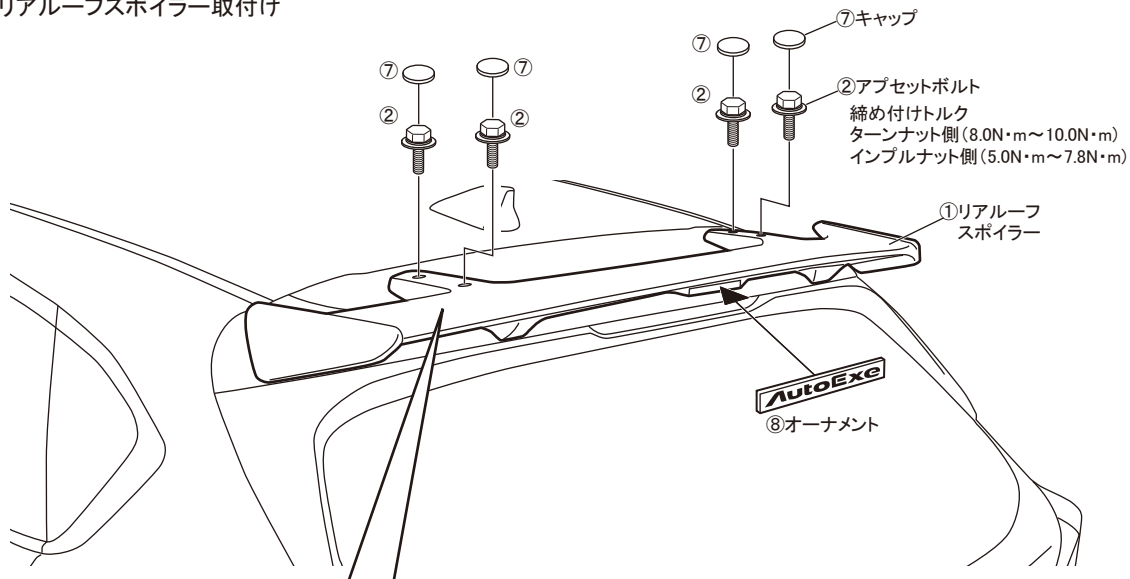

③ターンナット取付け

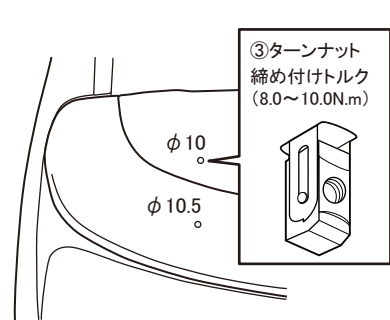

※図は車両左側

↑ 車体前方

【1】ボルトを軽く押す

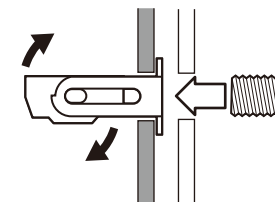

ターンナットを下穴に挿入した後、①リアーフスポイラーを宛てがいボルトを指で差し込みます。ボルトを軽く押すと、ナットが回転します。

【2】ボルトを一旦逆転→正転

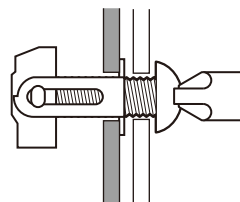

手回しドライバーでボルトを押しながら1~2回逆転(左回し)し、そのまますぐに2~3回正転(右回し)して、ボルトを軽くねじ込みます。

【3】続けて締め付け、完了

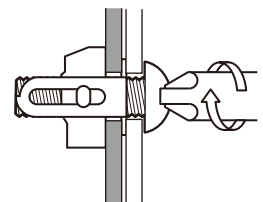

そのまま続けて締め付けます。

④インプルナット取付け

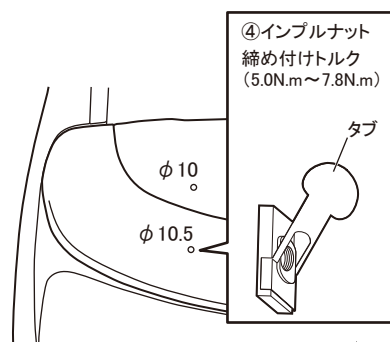

※図は車両左側

↑ 車体前方

【1】下穴に挿入する

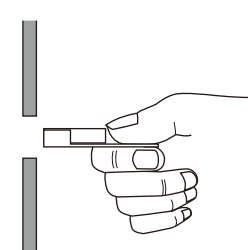

インプルナットのタブを図のように持ち、下穴に挿入します。

【2】タブを折り曲げる

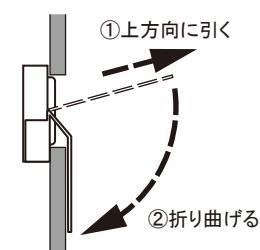

タブを手前に引き、ナットの凸部を下穴に合わせ、タブを下方へ折り曲げ、セロハンテープ等で固定します。

【3】ボルトを締め付け、完了

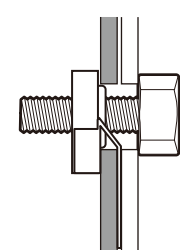

タブを①リアーフスポイラーでしっかりと押さえ、手回しドライバーでボルトを締め付けます。