

Sports Tie Rod End

スポーツタイロッドエンド No. MKE7A00

取扱説明書

AutoExe

A New Driving Sensation

株式会社オートエクゼ

〒104-0054 東京都中央区勝どき 4-6-1
TEL 03-3531-8151 FAX 03-3531-8152

この度は、オートエクゼ スポーツタイロッドエンドをお買い上げいただき誠にありがとうございます。本書は、当製品を車両に組付ける前に行う作業、組付ける時の注意点が記載してあります。作業を行う前に必ずご一読いただき、お取付けの際には本書にしたがって作業を進めていただくようお願いいたします。また作業終了時には本書を必ずお客様にお渡しください。

ご注意 ※当製品の装着に際し、以下の注意事項を厳守してください。

1. 本書に記載する説明に従って装着を行ってください。本書に記載する以外で、当製品の取付け上やむをえない場合を除く製品の加工・改造・分解および、車両の改造は絶対にしないでください。
2. タイロッドエンドは重要保安部品です。交換作業は必ず認証工場で行ってください。
3. 純正部品の取外し・取付け作業は、マツダ(株)発行の整備書を参照に作業を行ってください。
4. 適合車種欄に記載する車両以外には絶対に取付けしないでください。
5. 製品は、原則としてクレームには応じかねますので、あらかじめご了承ください。また、車体に改造が施されていたり、純正ではない部品が取付けられていたりした場合、または日常点検を怠ったために発生した事故などについては、一切の責任を負いません。

適合車種

CX-5 (KE系) 全車

構成部品

No.	品名	仕様	数量
①	スポーツタイロッドエンド	炭素鋼 [S45C] 鍛造成形	2

装着作業

1. 純正タイロッドエンドとタイロッドを固定しているロックナットを緩めます。
2. スナップピンを取外し、純正タイロッドエンドとステアリングナックルを固定しているロックナットを取外します。
3. タイロッドエンドプーラーを使用して、ステアリングナックルから純正タイロッドエンドを切離します。
4. 純正タイロッドエンドを取外し、純正ナット、スナップピンを使用して①スポーツタイロッドエンドを車両に取付けます。

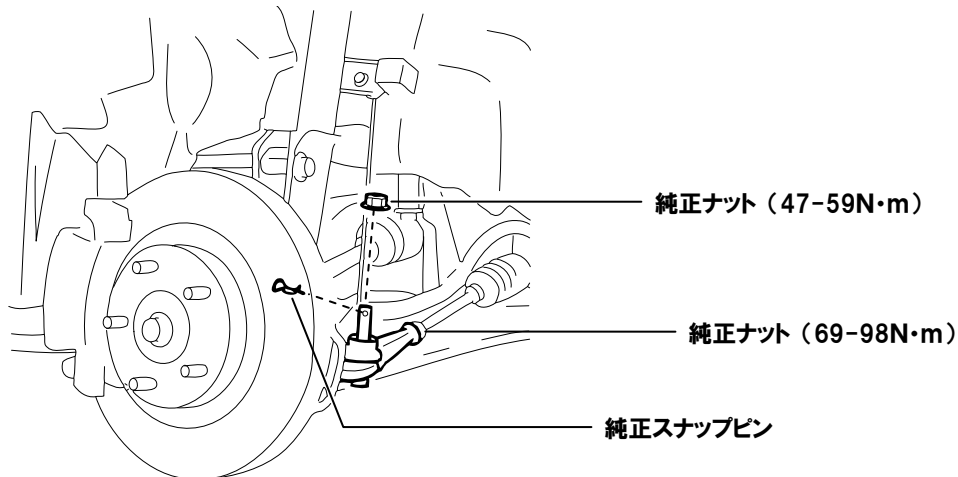

5. ①スポーツタイロッドエンドを以下の基準寸法に合わせます。
※スポーツタイロッドエンドは純正品と比較して形状が異なります。純正品と同じ位置に取付けしてもホイールアライメントが変化しますので、まずは基準寸法に合わせてください。
※この基準寸法は純正車高比25mmダウンのとき、トータルトーインが[0° 11']となる目安寸法です。ただし、車両個体差等の影響によりこの値とならない場合がございますので、必ずホイールアライメントを点検してください。

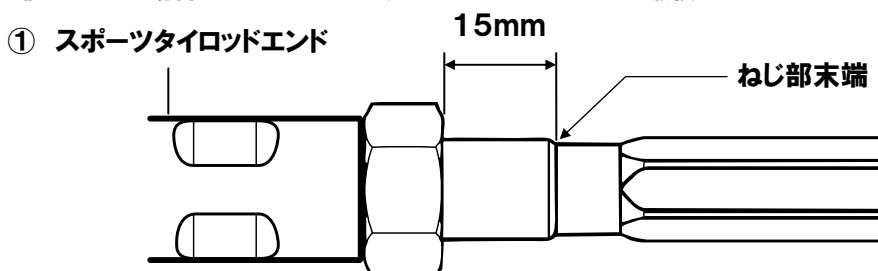

6. ホイールアライメントを点検し、トータルトーインを[0° 11']に調整して作業完了です。