

Styling Kit KE-05S

フロントバンパー & グリル No.MKE2F00

取付・取扱説明書

AutoExe
A New Driving Sensation

株式会社オートエクゼ

〒135-0051 東京都江東区枝川2-15-8

TEL 03-6458-7251 FAX 03-6458-7261

この度は、オートエクゼ”スタイリングキットKE-05S”をお買い上げいただき誠にありがとうございます。本書は当製品を車両に組付ける前に行う作業、組付けるときの注意点が記載してあります。作業を行う前に必ずご一読いただき、お取付けの際には、内容を理解された上で正しい取付けを行ってください。また、作業終了後には本書を必ずお客様にお渡しください。

ご注意 ※当製品の装着に際し、以下の注意事項を厳守してください。

1. 本書に記載する説明にしたがって作業を行ってください。本書に記載する以外で、当製品の加工・改造・分解および、車両の改造は行わないでください。
2. 当製品の通常の取付けに関しては、法律に定める自動車分解整備の項目に該当するものではありませんが、作業の方々は自動車整備を専門に3年以上経験されている方、または当該経験者の監督下で作業が可能なる方を原則とします。
3. 純正部品の取外し・取付け作業は、マツダ㈱発行の整備書を参照に作業を行ってください。
4. 下記に記す適合車種以外には絶対に取付けしないでください。

警告

本製品はミリ波レーダー(SBC/MRCC)機能の作動保証をするものではありません。前走車の種類や状況、道路状況、天候状況、障害物の形状などによっては適切に作動しない場合があります。

ミリ波レーダー(SBC/MRCC)機能は、ドライバーの安全運転を前提としたシステムであり、事故被害や運転負荷の低減を目的としています。各機能には限界がありますので、過信せず、安全運転を心掛けてください。

警告

レーダーセンサーが誤作動し思わぬ事故につながる恐れがあるため、レーダーカバーを塗装したり、ステッカー(透明なものを含む)およびエンブレムなどを貼り付けたりしないでください。

アドバイス

ヘッドライトウォッシャー付車に装着する場合は、塗装前にバンパーのケガキ線に合わせて穴開け加工を行ってください。

ヘッドライトウォッシャー無車に装着する場合は、塗装前に穴開け加工用のケガキ線をサンディングで消去してから塗装を行ってください。

適合車種

CX-5 (KE系) 全車

ご注意: 本製品を純正LEDフォグランプ装着車に装着する場合は、別途専用フォグランプブラケット(弊社品番:MKE2010)が必要です。

構成部品

No.	部品名称	仕様	数量	No.	部品名称	仕様	数量
①	フロントバンパー&グリル	FRP製 白ゲルコート仕上げ	1	⑤	タッピングビス	5×12mm	2
②	レーダーカバー	AES製	1	⑥	両面テープ	0.8×5×2M	1
③	黒コートアルミ網		1set	⑦	PACプライマー	N-200	1
④	タイラップ		1	⑧	ゴムワッシャーキット	t1,t2,t3×各4	1set

塗装方法 [デモカー仕様] および 塗装前加工作業

塗分け
半艶消しブラック
ケガキに沿って塗分け

半艶消しブラック配合
ベースカラー(黒)100に対して、フラットベース(艶消し剤)30~40%の割合で配合。

塗分け
半艶消しブラック
R止まり
艶消しブラック
←フロント

塗分け
半艶消しブラック
R止まり
艶消しブラック
←フロント

~ヘッドランプウォッシャー用ケガキ線~
※ヘッドランプウォッシャーを取付けする場合は、塗装前にケガキ線に沿ってバンパーに穴開け加工します。

※ヘッドランプウォッシャーを取付けしない場合は、塗装前にケガキ線をサンディング処理で消去します。

装着手順

1. 車両から純正バンパーを取外し、純正ラジエーターグリル上部に取付けされているシュラウドシールボードを取外します。
※取外した純正ビス、ボルト、ファスナー、シュラウドシールボードは①フロントバンパー&グリルの取付けに再使用します。
2. 車両からフロントバンパーフォームと、フェンダー部に取付けされているバンパーリテーナーを左右とも取外します。(本製品の取付けには使用しません。)
※バンパーリテーナー固定ボルトはヘッドライトと共締めされている箇所があります。バンパーリテーナー取外し後共締めされたボルトのみ車両に復元します。
3. 図1を参照し、フロントフェンダー先端部にφ6の穴開け加工をします。
※穴開け加工後は、穴周囲のバリ、切り粉を除去しタッチアップ等で防錆処置を施してください。
4. ①フロントバンパー&グリルを車両に仮付けし、3.で開けた穴に合わせて①フロントバンパー&グリルに穴開け位置をマーキングします。
マーキング後、①フロントバンパー&グリルを取外し、マーキング位置にφ4.5の穴開け加工をします。
5. 図2を参照し、①フロントバンパー&グリル開口部に③黒コートアルミ網を取付けます。
△誤作動防止のため、③黒コートアルミ網はレーダーセンサー照射範囲(グリル開口部よりも内側)に掛からないように取付けしてください。
6. [ヘッドランプウォッシャー取付車のみ作業] 図2を参照し、純正と同様の方法でウォッシャーノズルを①フロントバンパー&グリルに固定し、ウォッシャーホースを①フロントバンパー&グリル裏側のフックと車両右側のフォグランプブラケットに④タイラップで固定します。
7. 図2を参照し、純正フォグランプを純正ビスを使用して①フロントバンパー&グリルに移設します。
8. 図3を参照し、①フロントバンパー&グリルを車両に宛がい、各部を純正ビス、ボルト、ファスナーで仮止めします。フェンダー締結部(穴開け加工部)は⑤タッピングビスで仮止めします。
※①フロントバンパー&グリルとフェンダーに面差が生じる場合は、⑧ゴムワッシャーを使用して調整してください。
9. ①フロントバンパー&グリルの②レーダーカバー取付け部および②レーダーカバー裏面の両面テープ貼付け面を洗浄脱脂し、⑦PACプライマーを塗布し十分に乾燥させます。乾燥後、②レーダーカバー裏面に⑥両面テープを貼付け、慎重に位置決めして①フロントバンパー&グリルに取付けます。
10. 各部のバランスやクリアランスを確認しながら各ボルト類を本締めします。ナンバープレート、シュラウドシールボードを移設し純正オーバーフェンダーを復元して作業完了です。

■ 図1 フェンダー前端部の穴開け加工 ■

※図は左側、左右同作業

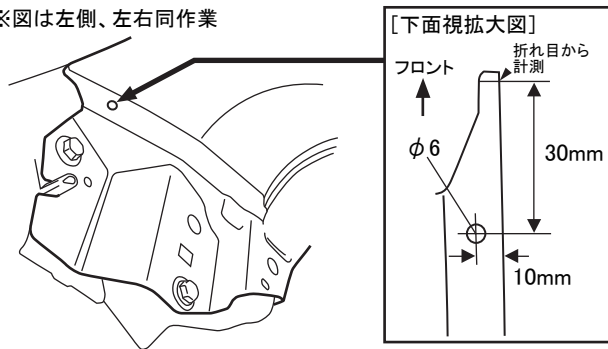

■ 図2 黒コートアルミ網、フォグランプの取付け ■

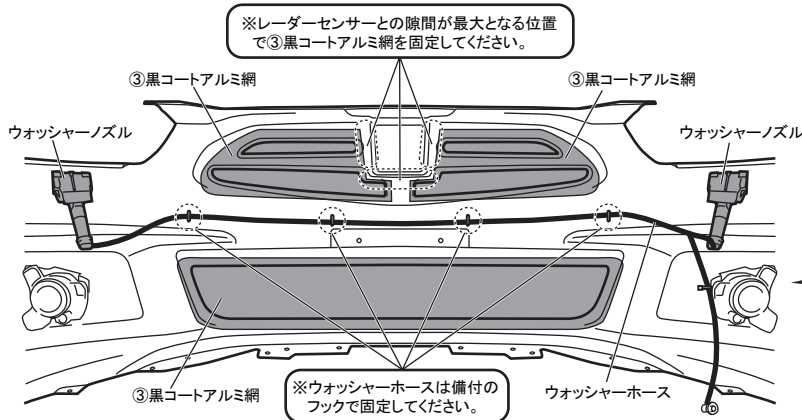

[フォグランプ取付部拡大図]

※図は右側、フォグランプの固定は左右同作業

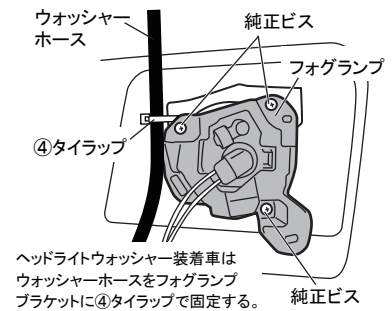

■ 図3 フロントバンパー&グリルの取付け ■

