

Styling Kit KE-04

リアアンダーパネル No.MKE2400
取扱説明書

AutoExe
A New Driving Sensation

株式会社オートエクゼ

〒135-0051 東京都江東区枝川2-15-8
TEL 03-6458-7251 FAX 03-6458-7261

この度は、オートエクゼ「スタイリングキットKE-04」をお買い上げいただきましてありがとうございます。本書は当製品を車両に組付ける前に行う作業、組付けるときの注意点が記載してあります。作業を行う前に必ずご一読いただき、お取り付けの際には、内容を理解された上で正しい取付けを行ってください。また、取付完了後、本説明書は必ずお客様にお渡しください。

ご注意 ※当製品の装着に際し、以下の注意事項を厳守してください。

1. 本書に記載する説明にしたがって装着を行ってください。本書に記載する以外で、当製品の加工・改造・分解および、車両の改造は行わないでください。
2. 純正部品の取外し・取付け作業は、マツダ(株)発行の整備書を参照し作業を行ってください。
3. 当製品の装着は、下記に記す適合車種以外には絶対に行わないでください。
4. 当製品はFRP(ファイバーレインフォーストプラスチック)製です。製法特性により、製品表面にプリスター(気泡)やピンホールが発生する場合があります。この場合、ポリエステルパテなどを使用し修正後、サフェーサーで下地処理を施してください。また、塗装を乾燥させる際、電熱器などで熱を加えないでください。製品の変形や表面の気泡発生の原因となります。
5. 当製品は塗装前に必ず装着確認を行ってください。塗装後のクレーム、返品には一切応じかねますので、あらかじめご了承ください。
6. 塗布した際に貼付け面からはみ出したPACプライマーは、必ず丁寧に拭き取ってください。そのままにしておくと塗装変色などの原因となります。

適合車種

CX-5 (KE系) 当社プレミアムテールマフラー(センターデュアル)装着車 (品番:MKE8Y50/MKE8Y60)

構成部品

No.	部品名称	仕様	数量	No.	部品名称	仕様	数量
①	リアアンダーパネル	FRP製 黒ゲルコート	1	④	平ワッシャー	6mm 外径20mm	3
②	トラスボルト	M6 × 15mm	2	⑤	エンドモール(縁ゴム)	両側両面テープ仕様 2m	1
③	フランジナット	M6	5	⑥	PACプライマー	K-500	1

装着手順

1. 車両からリアバンパーを取外します。
2. 下図を参照し、リアバンパーにφ10の穴開け加工(3箇所)および、破線のカットライン(下図灰色部分)でバンパー下部を切除加工をします。
※カットラインは左右のマフラーアーチ頂点を結び、中心部を下図の数値で計測し位置決めしてください。
3. 図を参照し、①リアアンダーパネルの⑤エンドモール貼付け位置に⑥PACプライマーを塗布し十分に乾燥させてから、⑤エンドモールを貼付けます。
4. ①リアアンダーパネルをリアバンパーに仮組みし、両面テープ貼付け面に⑥PACプライマーを塗布し十分に乾燥させてます。
5. ⑤エンドモールの剥離紙を製品中央部から50mm程度剥がして折り返してから、①リアアンダーパネルをリアバンパーに仮付けします。
6. ①リアアンダーパネルの裏側にある3ヶ所の取付け部のうち、中央部の1ヶ所のみを本締め、他の2ヶ所を仮組みの状態となるように③フランジナットおよび④平ワッシャーを使用して取付けし、リアバンパーを車両に復元します。
7. ①リアアンダーパネル下面取付け部を②トラスボルトと③フランジナット、純正ファスナーで仮組みし、取付け位置を十分に確認しながら両面テープの離型紙を矢印の方向に引き抜いてテープ面を十分に圧着してください。その後、仮組みの各固定部を本締めし作業完了です。
※製品装着後24時間は洗車等、水に濡れることが無いようにしてください。また、無理な力が掛からない様に注意してください。

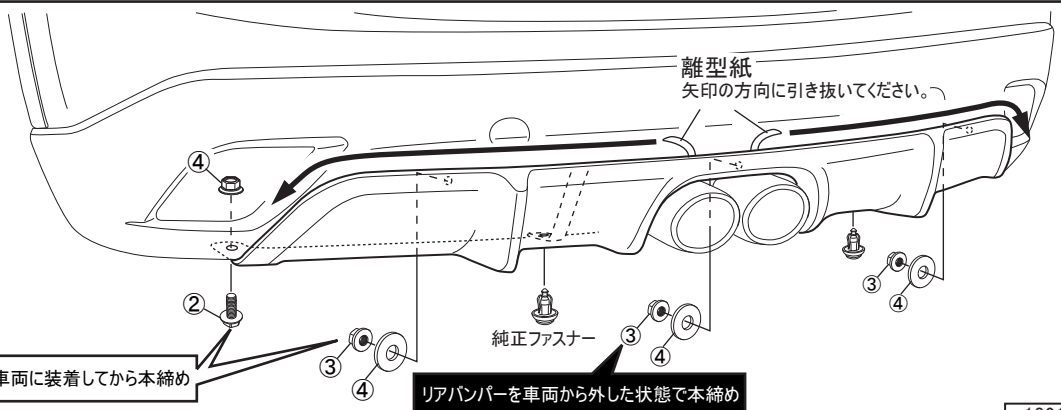
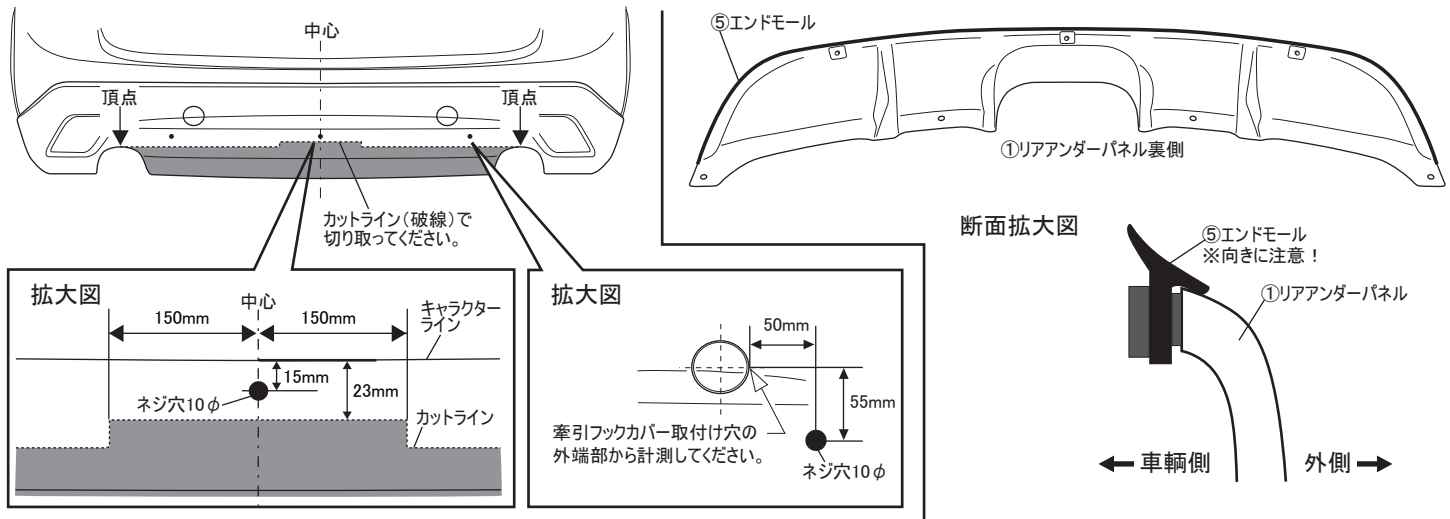

リアバンパーを車両に装着してから本締め

リアバンパーを車両から外した状態で本締め