

Styling Kit GG-03S

カーボンリアスプリッター No. MGX2400

取扱説明書

AutoExe
A New Driving Sensation

株式会社オートエクゼ

〒135-0051 東京都江東区枝川2-15-8
TEL 03-6458-7251 FAX 03-6458-7261

この度は、オートエクゼ スタイリングキット GG-03Sをお買い上げいただき誠にありがとうございます。本書は、当製品を車輻に組み付ける前に行う作業、組み付ける時の注意点が記載してあります。作業を行う前に必ずご一読いただき、お取付の際には本書に従って作業を進めていただくようお願いいたします。また作業終了時には本書を必ずお客様にお渡しください。

ご注意 ※当製品の装着に際し、以下の注意事項を厳守してください

1. 本書に記載する説明に従って装着を行うこと。本書に記載する以外で、当製品の製品の加工・改造・分解および、車輻の改造は絶対行わないこと。
2. 当製品の通常の取り付けに関しては、法律に定める自動車分解整備の項目に該当するものではありませんが、作業の方は自動車 整備を専門に3年以上経験をされている方、又は当該経験者の監督下で作業が可能なる方を原則とします。
3. 純正部品の取外・取付作業は、マツダ(株)発行の整備解説書を参照に作業を行うこと。
4. 当製品の装着は、下記に記す適合車種欄に記載する車両にのみ行うこと。
5. 当製品はCFRP(カーボンファイバー・リネン・フォーस्ट・プラスティック)製です。製造上の過程において、表面にプリスター(気泡)やピンホールが発生する場合がありますので予めご了承ください。
6. 当製品を塗装する場合は、塗装前に必ず装着確認を行ってください。塗装後のクレーム、返品には一切応じかねますので、予めご了承ください。

適合車種

ATENZA アテンザスポーツ GG系-100001~ 純正エアロバンパー装着車

構成部品

No.	部品名称	仕様	数	No.	部品名称	仕様	数
①	リアスプリッターRH	カーボン製クリアゲルコート仕上げ	1	③	フランジボルト	M6×15	8
②	リアスプリッターLH	カーボン製クリアゲルコート仕上げ	1	④	フランジナット	M6	8

■装着作業

1. 別紙を参考に純正バンパーの下面に穴開加工(φ8)を施します。(左右各2箇所)※マイナーチェンジ前後、5Drスポーツ、ワゴンで穴開位置が異なりますのでそれぞれの指示に従って下さい。
2. 1. で加工した穴を通し、リアスプリッターを位置を調整して付属のボルト類で固定します。
3. 取付穴4箇所のうち、残りの2箇所の穴を通し、バンパーにφ8の穴開加工をします。
4. 3. で加工した穴を通し、付属のボルト類で固定して作業完了です。

※新旧共有の設計の為、バンパーとスプリッターの間には隙間が発生しますが異常ではありません。

寸法指示による穴開加工位置

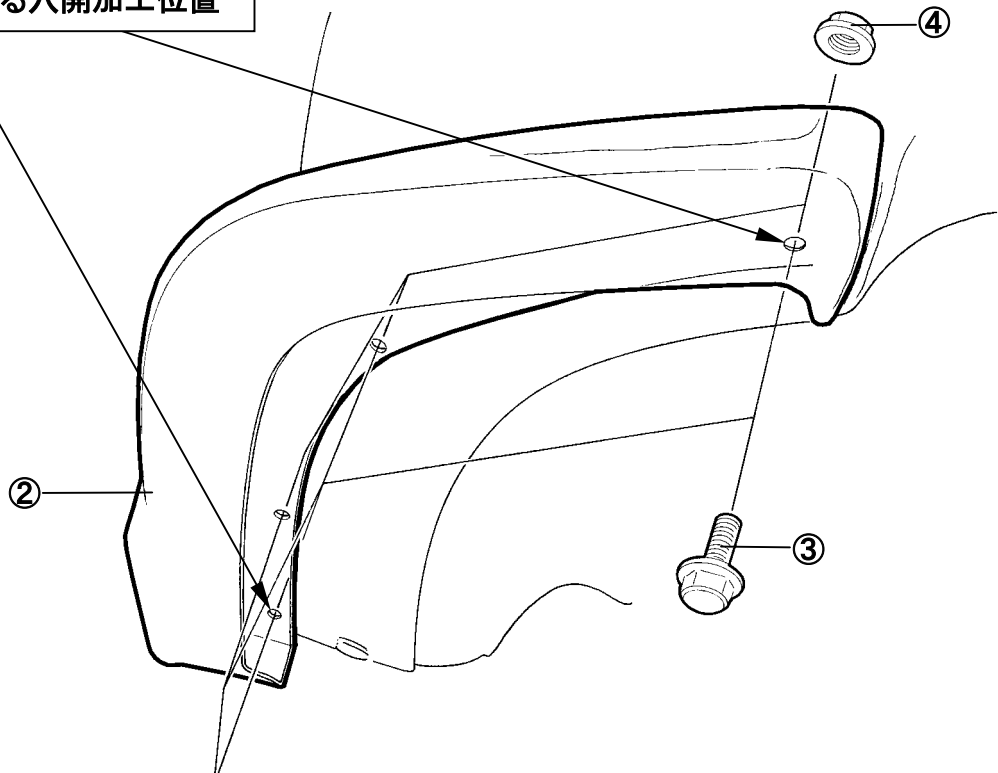

アテンザスポーツ5 Dr [GG系] 穴開加工位置

マイナーチェンジ前モデル

この図は左側下面です。右側も左右対称の位置に穴開加工位置を決定して下さい。

図示 A - A'断面

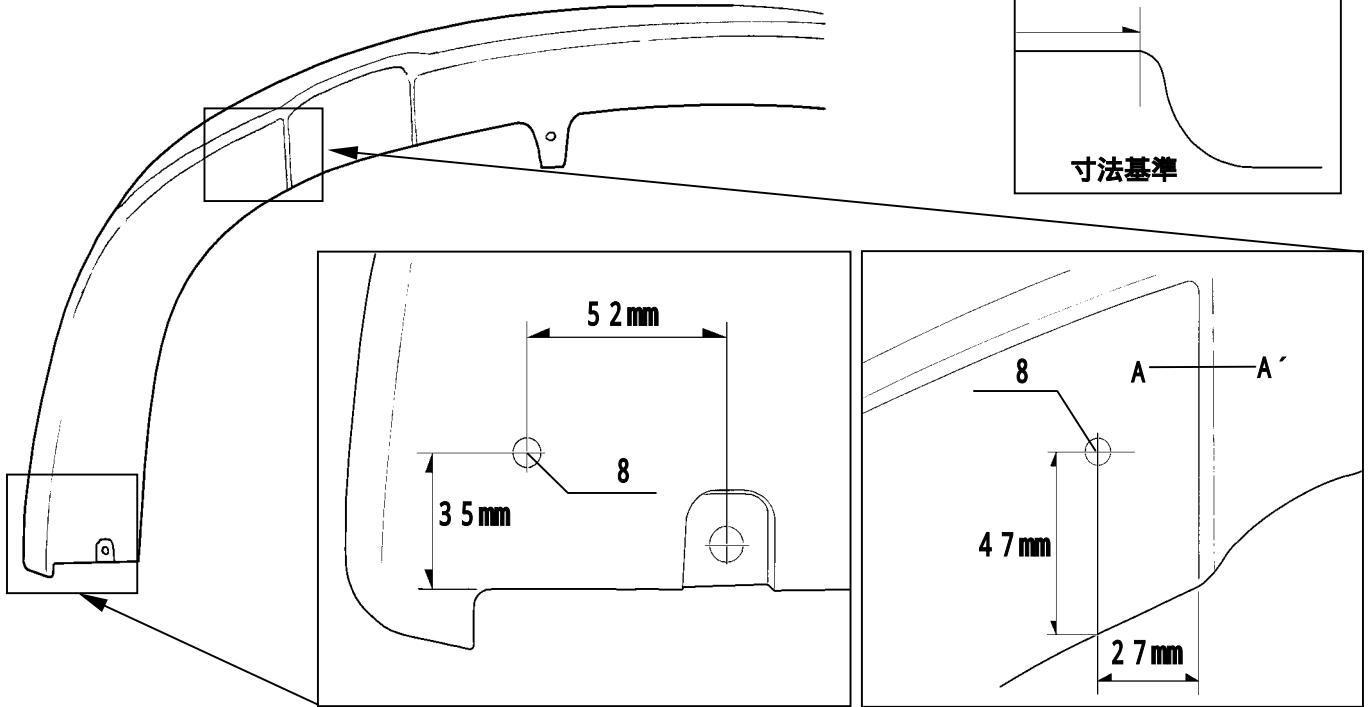
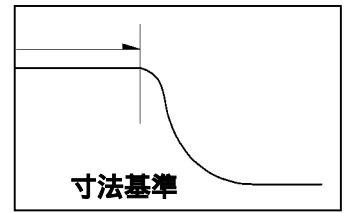

マイナーチェンジ後モデル

この図は左側下面です。右側も左右対称の位置に穴開加工位置を決定して下さい。

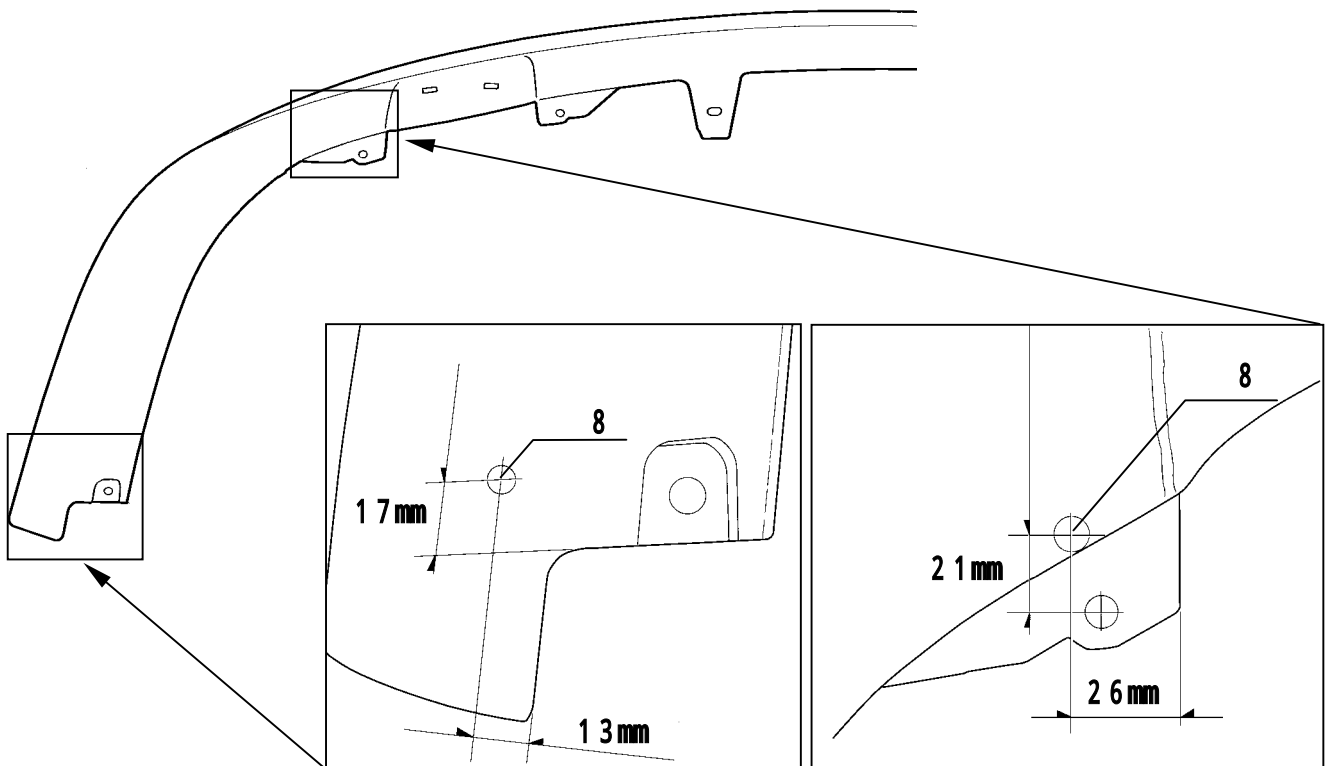

アテンザスポーツワゴン [GY系] 穴開加工位置

マイナーチェンジ前モデル

この図は左側下面です。右側も左右対称の位置に穴開加工位置を決定して下さい。

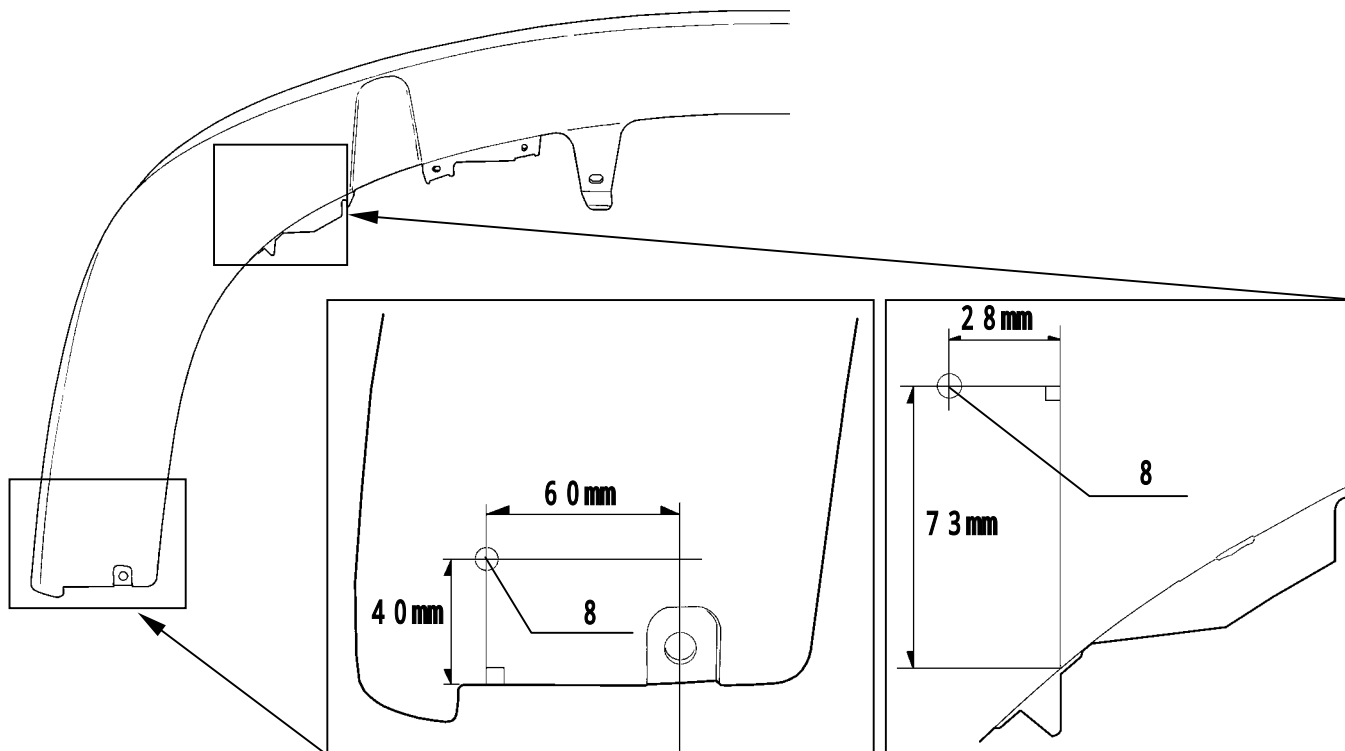

マイナーチェンジ後モデル

この図は左側下面です。右側も左右対称の位置に穴開加工位置を決定して下さい。

