

Styling Kit GJ-04

フロントグリル No.MGJ2500

取扱説明書

AutoExe
A New Driving Sensation

株式会社オートエクゼ

〒135-0051 東京都江東区枝川2-15-8
TEL 03-6458-7251 FAX 03-6458-7261

この度は、オートエクゼ「スタイリングキットGJ-04」をお買い上げいただきましてありがとうございます。本書は当製品を車両に組付ける前に行う作業、組付けるときの注意点が記載してあります。作業を行う前に必ずご一読いただき、お取り付けの際には、内容を理解された上で正しい取付けを行ってください。また、取付完了後、本説明書は必ずお客様にお渡しください。

ご注意 ※当製品の装着に際し、以下の注意事項を厳守してください。

1. 本書に記載する説明に従って装着を行うこと。本書に記載する以外で、当製品の加工・改造・分解および、車両の改造は行わないこと。
2. 当製品の通常の取付けに関しては、法律に定める自動車分解整備の項目に該当するものではありませんが、作業の方には自動車整備を専門に3年以上経験されている方、または当該経験者の監督下で作業が可能なる方を原則とします。
3. 純正部品の取外し・取付け作業は、マツダ㈱発行の整備書を参照して作業を行うこと。
4. 当製品の装着は、下記に記す適合車種欄に記載する車両のみ行うこと。
5. 当製品はFRP(ファイバー強化プラスチック)製です。製造上の過程において、表面にプリスター(気泡)やピンホールが発生する場合があります。この場合、ポリエステルパテなどを使用し修正後、サフェーサーで下地処理を施してください。また、塗装を乾燥させる際、電熱器などで熱を加えないでください。製品の変形や表面の気泡発生の原因となります。
6. 当製品は塗装前に必ず装着確認を行ってください。塗装後のクレーム、返品には一切応じかねますので、あらかじめご了承ください。

適合車種

アテンザ (GJ系) 全車

構成部品

No.	部品名称	仕様	数量	No.	部品名称	仕様	数量
①	フロントグリル	FRP製 白ゲルコート	1	④	黒コートアルミ網		2
②	トラスボルト	M4 × 12mm	4	⑤	両面テープ	1.2mm × 10mm × 2M	1
③	フランジナット	M4	4	⑥	PACプライマー	N200	1

装着手順

1. 車両からフロントバンパーを取外し、フロントバンパーからフロントグリルおよびフロントマスコットを取外します。
※外した純正ビスは製品取付けの際に再使用します。
2. 別紙『純正フロントグリル加工要領書』を参照し、純正フロントグリルの切除加工をします。
3. 純正フロントグリルに取付穴を開けます。
 - ・ 切除加工した純正フロントグリルに①フロントグリルを仮組みし、取付穴をフロントグリル外枠にマーキングします。(側面2ヶ所、上面2ヶ所)
 - ・ ①フロントグリルを外し、純正フロントグリルのマーキング位置にφ5の下穴を開けます。
4. 図1を参照し、①フロントグリルの開口部裏側に④黒コートアルミ網を取付けし、①フロントグリルおよび車両側の両面テープ接着面を洗浄脱脂後、⑥PACプライマーを塗布して十分に乾燥させてから⑤両面テープを貼付けます。
※PACプライマーを塗布した際に、はみ出してしまった部分は必ず拭き取ってください。変色の原因となります。
 - ・ 貼付けた両面テープの離型紙を一部めくり出しておきます。
 - ・ ①フロントグリルを純正フロントグリルに取付け②トラスボルトと③フランジナットで固定し、つぎに純正フロントマスコットを外した純正ビスで移設します。
6. 図2を参照し、①フロントグリルを純正フロントバンパーに復元し、各部のバランスを確認しながら両面テープの離型紙を矢印の方向に引き抜き、貼付け面を十分に圧着します。純正フロントバンパーを車両に復元して作業完了です。

図1



図2



Styling Kit GJ-04

フロントグリル No.MGJ2500

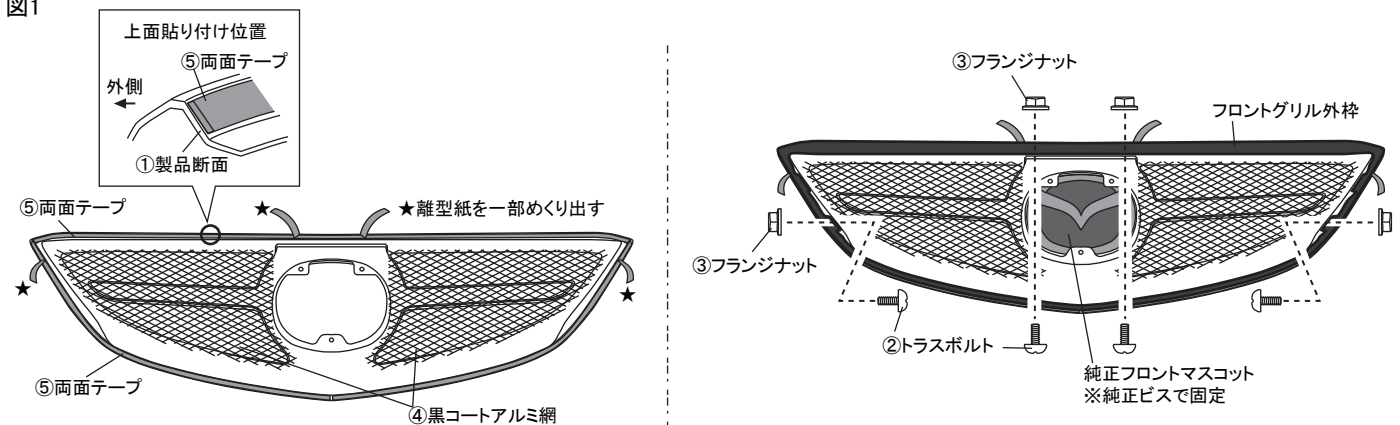
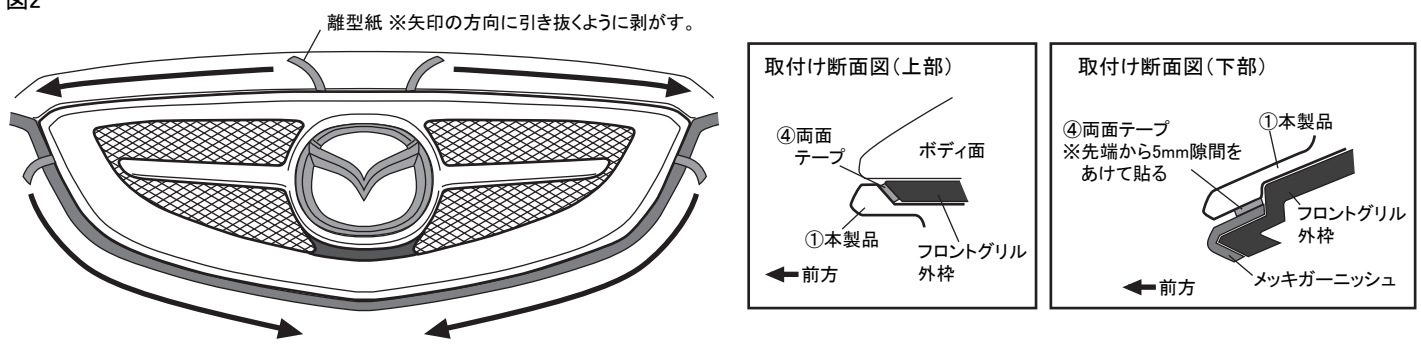
純正フロントグリル加工要領書

AutoExe

A New Driving Sensation

株式会社オートエクゼ

〒104-0054 東京都中央区勝どき4丁目6番1号
TEL: 03-3531-8151 FAX: 03-3531-8152

・ 下図を参照し、純正フロントグリルを点線部で切断し、内側意匠部分(エンブレム台座部分およびルーバーフィン部分)を除去します。

【側面拡大図】

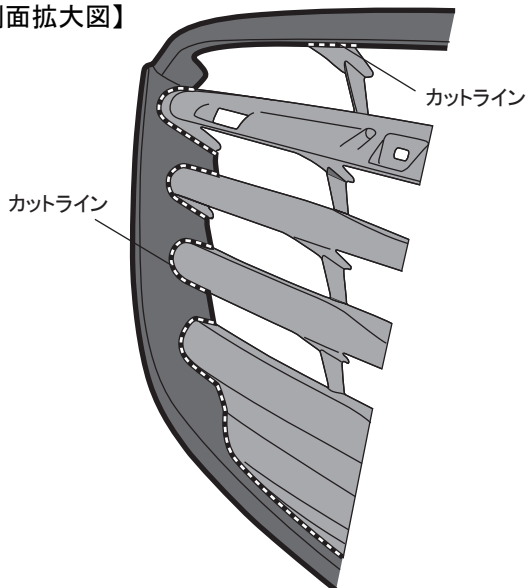

【正面エンブレム台座上部拡大図】

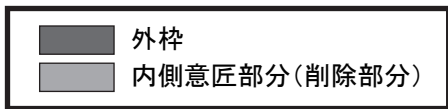
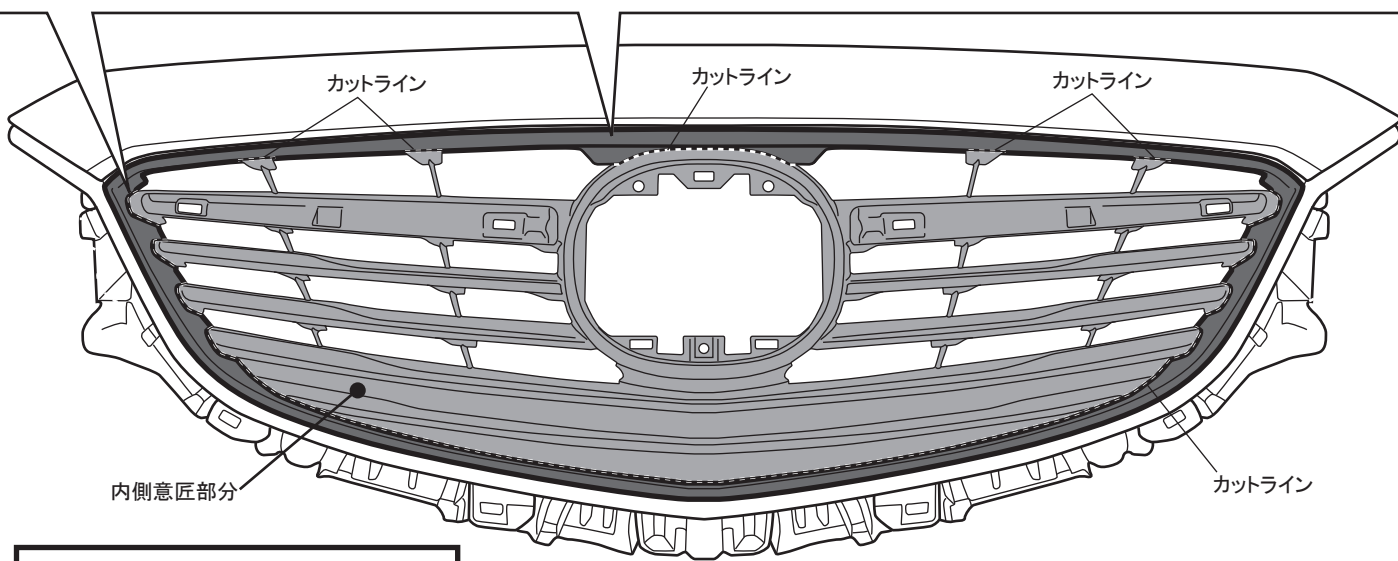
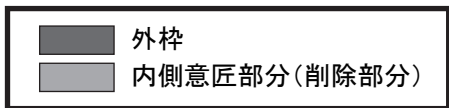
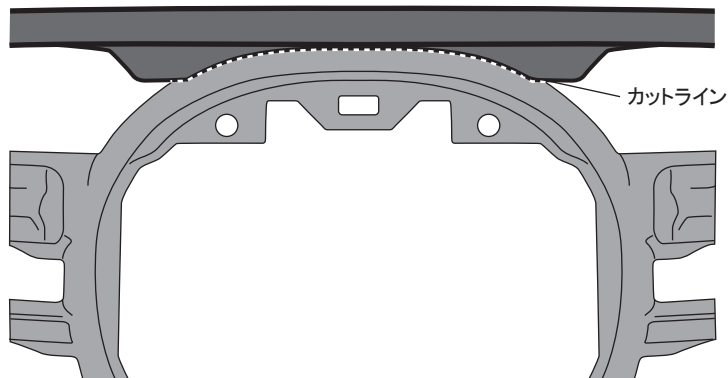

↓ 切り取り加工



外枠のみ①本製品取付けに使用します。

フロントバンパー



図 1 フォグランプ周囲

※図示 R 止まりで塗り分けます。



フロントグリル

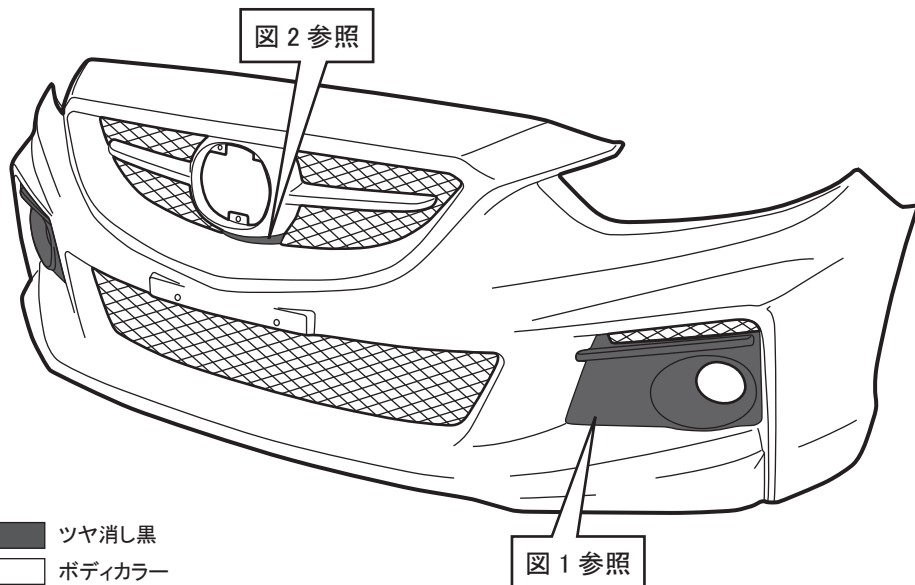
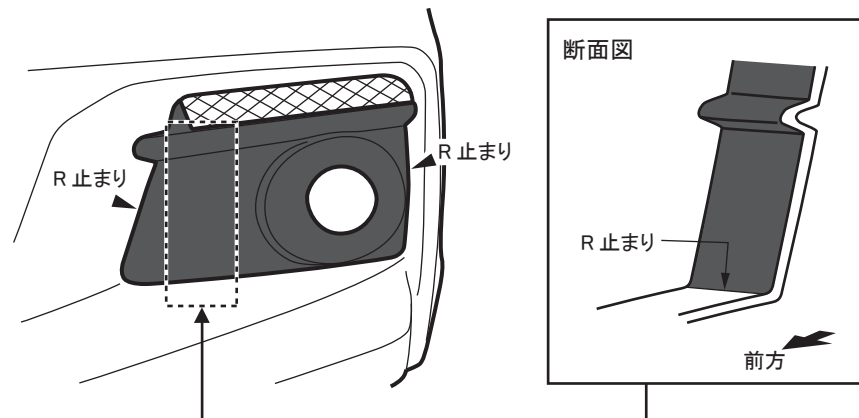

図 2 フロントグリル中央エンブレム下部

※図示 R 止まりで塗り分けます。

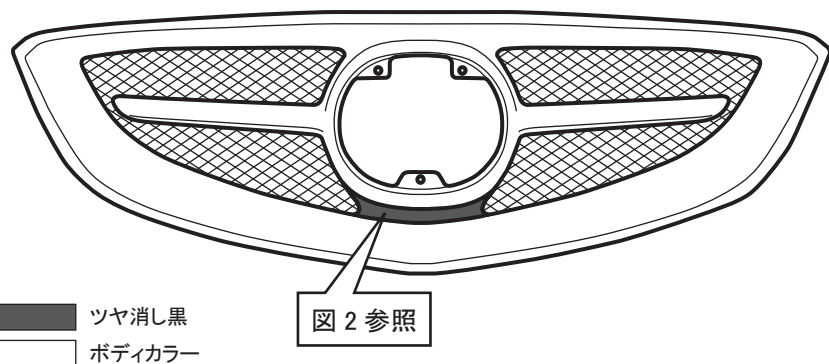