

Stainless Muffler

No. MGH8Y60

取付・取扱説明書

AutoExe

A New Driving Sensation

株式会社オートエクゼ

〒104-0054 東京都中央区勝どき 4-6-1

TEL 03-3531-8151 FAX 03-3531-8152

この度は、オートエクゼ ステンレスマフラーをお買い上げいただき誠にありがとうございます。本書は、当製品を車両に組み付ける前に行う作業、組み付ける時の注意点が記載してあります。作業を行う前に必ずご一読いただき、お取り付けの際には本書に従って作業を進めていただくようお願いいたします。また作業終了時には本書を必ずお客様にお渡しください。

当製品の装着に際しては、テールフィニッシャー配置部付近のリアバンパーの切除加工が必要となります。無加工では装着できませんのでご注意ください。なお、リアバンパーの加工装着に伴い、マフラー単独での取り付けが可能となるよう製品設定を行っておりますが、より完成度をたかめるため、別売りの専用リアアンダーベゼル(部品番号:MGH2410)を同時装着されることをお勧めいたします。

取付可能車種 ※車検証の備考欄にマフラー加速騒音規制適用車と記載されている車(平成22年4月1日以降の生産車)

⚠注意:本品を下表の取付可能車種以外に取り付けをしてしまうと、国土交通省令に定める道路運送車両の保安基準に合致せず違法改造となります。取付可能車種以外へのお取り付けは絶対に行わないでください。

部品番号	性能等確認済表示番号	車種名	取付可能車種			
			型式	エンジン型式	年式	ミッションタイプ
MGH8Y60	JATA-20100019S	アテンザ スポーツワゴン	DBA-GH5FW	L5	2010年4月~	5AT (2WD車)

取付可能車種 ※上記以外の車(平成22年3月31日以前に生産された車両)

部品番号	車種名	型式	取付可能車種		
			エンジン型式	年式	ミッションタイプ
MGH8Y60	アテンザ スポーツワゴン	DBA-GH5FW DBA-GH5AW	L5	2008年1月~2010年3月	6MT/5AT/6AT車

AutoExe
A New Driving Sensation

構成部品

No.	部品名称	仕様	数量
①	メインサイレンサー RH	ステンレス製 メイン径φ50.8 テールφ80×2 循環式サイレンサー	1
②	メインサイレンサー LH	ステンレス製 メイン径φ50.8 テールφ80×2 循環式サイレンサー	1
③	ハンガーラバー	強化ゴム製	2
④	エッジモール	L=1100mm(片側分 550mm)	1
⑤	リングガasket	マツダ純正品互換品番 L504-40-305	2
⑥	フランジナット	M10 スチール製	4
⑦	リアバンパー切除加工用型紙	リアバンパー切り欠き加工用 左右共通	1
⑧	保安基準適合証明書		1
⑨	ユーザー登録フォーム		1
⑩	取付・取扱説明書	本書	1

⚠注意事項(ご使用者の方へ)

- 本製品はユーザー登録対象製品となっております。ユーザー登録フォームは、万が一の製品不具合情報や、商品に関する重要なお知らせなど、当社からお客様へご連絡を差し上げる際の重要な資料となりますので、必ずご登録くださいますようお願い申し上げます。
- エンジンが動いているとき、またはエンジンを停止した直後は、マフラーは非常に高温になっております。特に後端のテールパイプ部分は、自動車の外に露出して接触しやすいので十分に注意してください。触れると火傷する危険があります。お子様には特に注意してください。また、トランクから荷物を出し入れする時、衣類がテールパイプに接触すると、焦げたり溶けたりすることがあります。駐停車する際にも周囲に十分気を付けて下さい。
- マフラーは消耗品です。正しい使用方法を守り、経年変化等により本来の性能が損なわれた場合には速やかに交換してください。ジムカーナやサーキット走行など特殊な用途でのご使用は、製品の耐久期間が著しく低下する恐れがあります。予めご了承ください。

株式会社オートエクゼ

⚠ 注意事項（取付作業の方へ）

- マフラーの交換は、設備の整った自動車整備工場等で、専門の教育を受けた整備士が行うべき危険な作業です。専門外のお客様が作業すると怪我や火傷の恐れがあり大変危険です。装着作業は専門の整備工場等に依頼してください。
- エンジンが動いているとき、またはエンジンを停止した直後は、マフラーは非常に高温になっており触れると火傷する恐れがあります。必ずマフラーが冷えたのを確認した上で作業を行ってください。また、火傷を防ぐため作業中は耐熱性のある手袋を必ず着用してください。
- 排気関係の部品は錆び付いており、ボルトやナットが緩みにくいことがあります。無理に緩めようとするボルトが折れたり、ナットが破損したりする可能性があります。事前にスプレー式浸透性潤滑剤を塗布するなど、適切な工具を使用して無理のない作業を行ってください。
- マフラー交換は自動車の床下で交換を行う作業のため、持ち上げた自動車が不安定な状態で作業すると大変危険です。必ず自動車作業専用のリフトを使用して安全に作業を行ってください。やむを得ずガレージジャッキを使用する場合は、地面が沈まない硬い水平な場所で、リジトラックを併用して作業を行ってください。尚、車載ジャッキのみでの作業は大変危険ですので、絶対にお止めください。
- 取り付け時には、各部のクリアランスが保てる様に注意してください。特にブレーキ関係、燃料関係、駆動系関係及び電気関係の配線には細心の注意を払ってください。
- マフラーハンガーに、割れ、ひびなどの劣化が生じていた場合は、落下防止のため必ず純正の新品マフラーハンガーに交換してください。
- 当製品は量産車をベースに、できるだけ簡単かつ確実に装着が出来るよう設計・開発を行っておりますが、車両の製造個体差（エンジンの搭載位置やミドルパイプの製造個体差）などの影響により、左右のテールガーニッシュの配置や突出量に差が出る場合があります。あらかじめご了承ください。
- 本製品は、テール部外径が純正マフラーに対して大きくなっています。そのため車両の個体差により、テール部分がバンパーなどに干渉する場合があります。その場合にはエキゾーストマニホールド、ミドルパイプ、触媒等マフラー前側の調整により取り付け位置を修正することができます。また、純正エキゾーストマニホールドやミドルパイプが走行中に縁石などへの接触により変形しているような場合についても、テール部がバンパー等に干渉し位置が合わない場合があります。

装着手順

1. 取付・取扱説明書に記載の取付可能車種と、実際に取付けを行う車両の型式およびエンジン型式などが同一であることを確認します。

⚠ ご注意: 本品を取付可能車種以外に取り付けをしまうと、国土交通省令に定める道路運送車両法の保安基準に合致せず違法改造となる場合があります。取付可能車種以外へのお取り付けは絶対に行わないでください。

2. 純正マフラーを左右とも取り外します。
3. ⑦リアバンパー切除加工用型紙をキリトリ線で切り抜き、指示に従ってリアバンパーに貼り付けます。
4. ⑦リアバンパー切除加工用型紙に記載されている切除加工ラインに合わせ、リアバンパーをエアソーなどで切除加工します。
5. 加工部位のバリをヤスリなどで完全に除去します。
6. 右側の加工で使用した型紙を裏返して使用し、左側も同様に切除加工します。

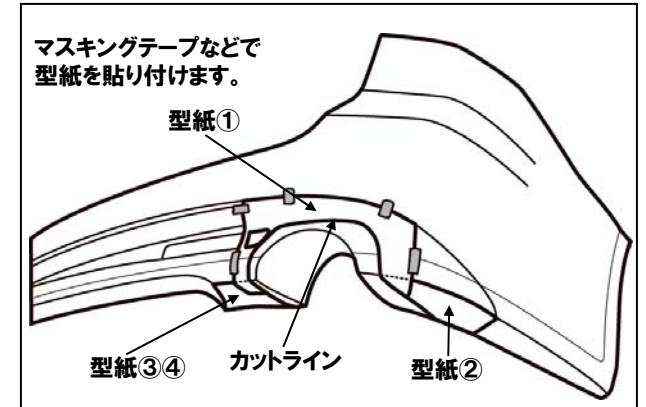

7. ①メインサイレンサー-RHと②メインサイレンサー-LHを⑤リングガスケットを介して車両に仮取り付けします。その際、テールガーニッシュ側のマフラーハンガーは、キット付属の③ハンガーラバーを使用し、固定用ナットは⑥フランジナットを使用します。
8. 左右サイレンサーのテールガーニッシュの配置およびバンパーとのクリアランスが左右で合っているかを確認します。左右対称ではない場合は、テールガーニッシュが正しい位置にくるようにテール部分を手で押さえ付けながらフランジを締めたり、リアバンパーの切除加工部をヤスリで追加加工したりなどして調整します。

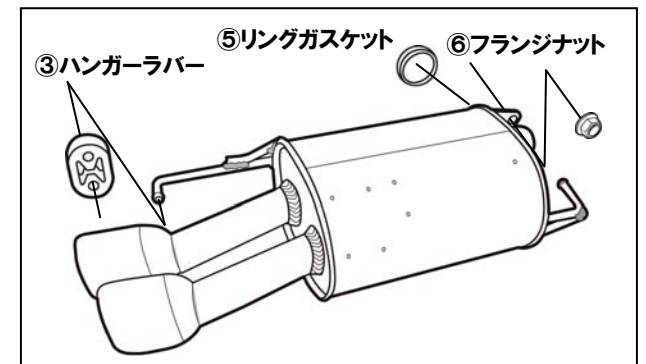

9. すべての位置が決定したら、①②メインサイレンサーを規定トルクで左右均等に本締めします。
(締付トルク = 38~51N・m)

10. 図を参照にリアバンパーの切除加工部に、市販のゴム系接着剤または瞬間接着剤を使用して④エッジモールを取り付して仕上げます。④エッジモールは片側で550mm使用しますので、キット付属の1本物(L=1100mm)のエッジモールを半分に切断して左右に使用します。

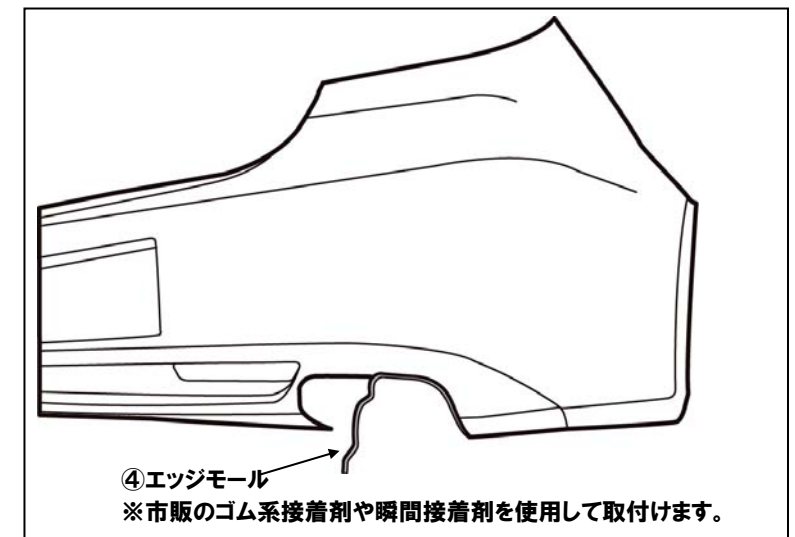

11. マフラーのムラ焼けを防止するため、取り付け作業時に付着した油分や汚れをパーツクリーナーなどできれいに拭き取り作業完了です。