

Stainless Muffler

MDY8500

取付・取扱説明書

AutoExe

株式会社オートエクゼ

〒104-0054 東京都中央区勝どき 4-6-1

TEL 03-3531-8151 FAX 03-3531-8152

この度は、オートエクゼステンレスマフラーをお買い上げいただき誠にありがとうございます。本書は、当製品を車輛に組み付ける前に行う作業、組み付ける時の注意点が記載してあります。作業を行う前に必ずご一読いただき、お取付の際には本書に従って作業を進めていただくようお願いいたします。また作業終了時には本書を必ずお客様にお渡しください。

部品番号: MDY8500

適合車種: マツダ デミオ (DY3W / DY5W) 2WD 全車

マツダ ベリーサ (DC5W 純正オプションのバンパーガーニッシュ・リア付車を除く) 2WD 全車

構成部品

No.	部品名称	数量
	50mm リングガスケット	1
	ボルト M10×35	2
	ナット M10	2
	保安基準適合証明書	1

取付要領

- 1, 純正リアマフラーのナット及び、マウンティングラバー(マフラーリング)を取外し、マフラーを車体より取外します。
- 2, 付属の リングガスケット、 ボルト、 ナットを使用し、ステンレスマフラーを車輛に仮付けします。
- 3, 各部に車輛との干渉、異常な突っ張りがない事を確認し規定のトルクで締め付けます。



注意事項

- ・各マウンティングラバー(マフラーリング)は、こじれ、上下左右の突っ張りなど片寄らないように取付けてください。
- ・装着後は必ず排気漏れがない事を確認してください。

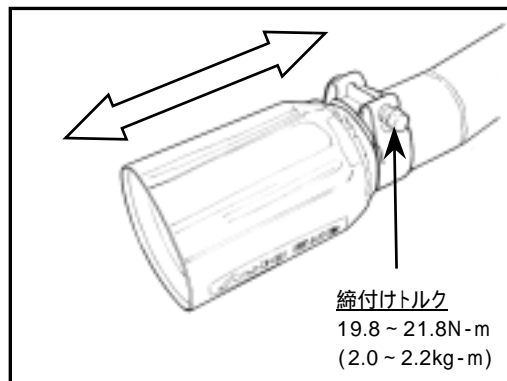
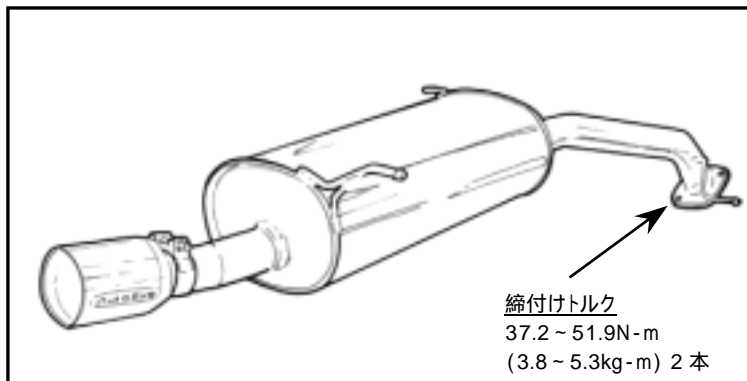

- 4, 下表を参照に装着車輛のグレード・リアバンパー形状に合わせて、可動テールガーニッシュの長さ調整を行い、テールガーニッシュのオートエクゼロゴが地面と水平になる位置でバンドを規定トルクにて締め付けます。

デミオ 純正バンパー車 および ベリーサ		最も短い位置
デミオ AutoExe Demio - 02 リアアンダースカート装着車		最も長い位置

注意!

適合表に従って、確実にテールガーニッシュの長さ調整を行ってください。これを怠りますと、テールガーニッシュ位置が車枠よりもはみ出て、火傷や怪我、排気ガスの室内進入の発生、また道路運送車両法上不適合となる場合があります。



ステンレス材(SUS304)の取扱について

本製品はオールステンレス素材パフ仕上げ製品となっており、きれいな状態を保つ為には日ごろのメンテナンスが必要です。

ステンレス材の色焼けは素材の特性ですので、あらかじめご了承ください。

取り付けの際及び使用中は、油污れや手あか等が付着しているとムラ焼けの原因となります。付着した場合は柔らかい布等を使用しキレイにしておいてください。

汚れがひどい場合やムラ焼けが出たときは、早めに金属用コンパウンド(細目)で磨いてください。