

# Lower Arm Bar

ロアアームバー／フロント No. MDK4B00A

## 取付・取扱説明書

# AutoExe

A New Driving Sensation

株式会社オートエクスゼ

〒135-0051 東京都江東区枝川2-15-8  
TEL 03-6458-7251 FAX 03-6458-7261

この度は、オートエクスゼ ロアアームバー をお買い上げいただき誠にありがとうございます。本書は、当製品を車両に組付ける前に行う作業、組付ける時の注意点が記載してあります。作業を行う前に必ずご一読いただき、お取付けの際には本書に従って作業を進めていただくようお願いいたします。また作業終了時には本書を必ずお客様にお渡しください。

**ご注意 ※当製品の装着にあたっては、以下の注意事項を厳守してください。**

1. 本書に記載する説明に従って装着を行うこと。本書に記載する以外で、当製品の取付上やむをえない場合を除く製品の加工・改造・分解および、車輛の改造は絶対行わないこと。
2. 当製品の通常の取り付けに関しては、法律に定める自動車分解整備の項目に該当するものではありませんが、作業の方々は自動車整備を専門に3年以上経験をされている方、又は当該経験者の監督下で作業が可能の方を原則とします。
3. 純正部品の取外・取付作業は、マツダ(株)発行の整備解説書を参照に作業を行ってください。
4. 適合車種欄に記載する車両以外には絶対に取付けをしないでください。
5. 製品は、原則としてクレームには応じかねますので、あらかじめご了承ください。また、車体に改造が施されていたり、純正ではない部品が取付けられていたりした場合、または日常点検を怠ったために発生した事故などについては、一切の責任を負いません。

## 適合車種

CX-3 (DK系)全車 / デミオ (DJ系) 4WD車

## 構成部品

No.	部品名称	仕様	数量
①	ロアアームバー	スチール製レッド塗装	1

## 装着手順

1. **CX-3のみ作業** インシュレーターを取外します。
2. フロントクロスメンバーおよびクロスメンバーブラケットを固定しているボルトを取外します。(クロスメンバーブラケットは使用しません。)
3. 2. で取外した純正ボルトを使用して、①ロアアームバー車両に取付けます。  
締付トルク: クロスメンバー固定ボルト 141~172N・m / クロスメンバーブラケット 25~33N・m
4. **CX-3のみ作業** 別紙インシュレーター加工要領を参照に、①ロアアームバーとの干渉部位を曲げ加工して適切なクリアランスを確保し、インシュレーターを車両に復元して作業完了です。

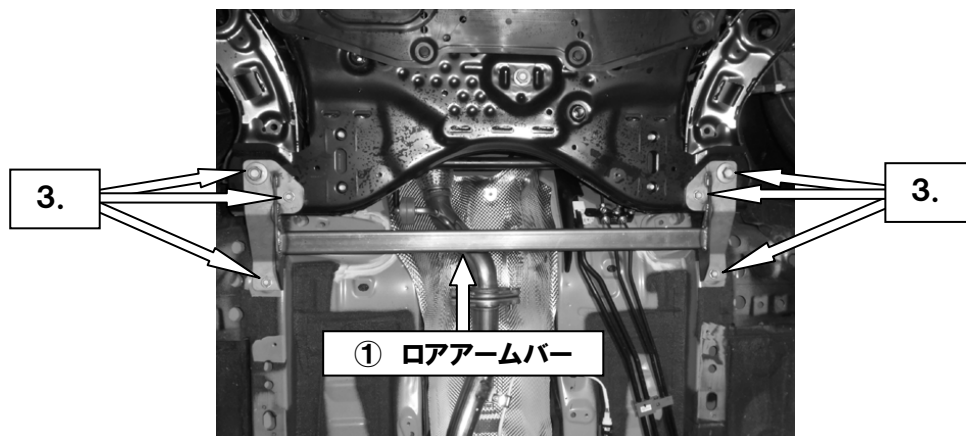
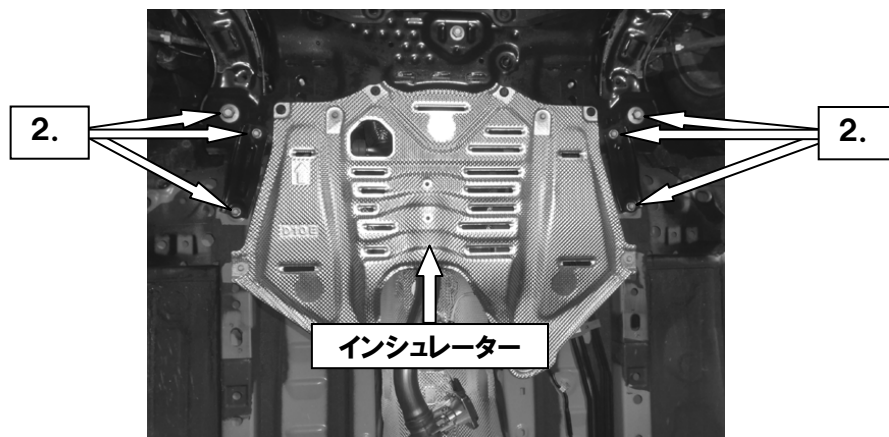

**インシュレーター加工要領 ※CX-3のみ作業**

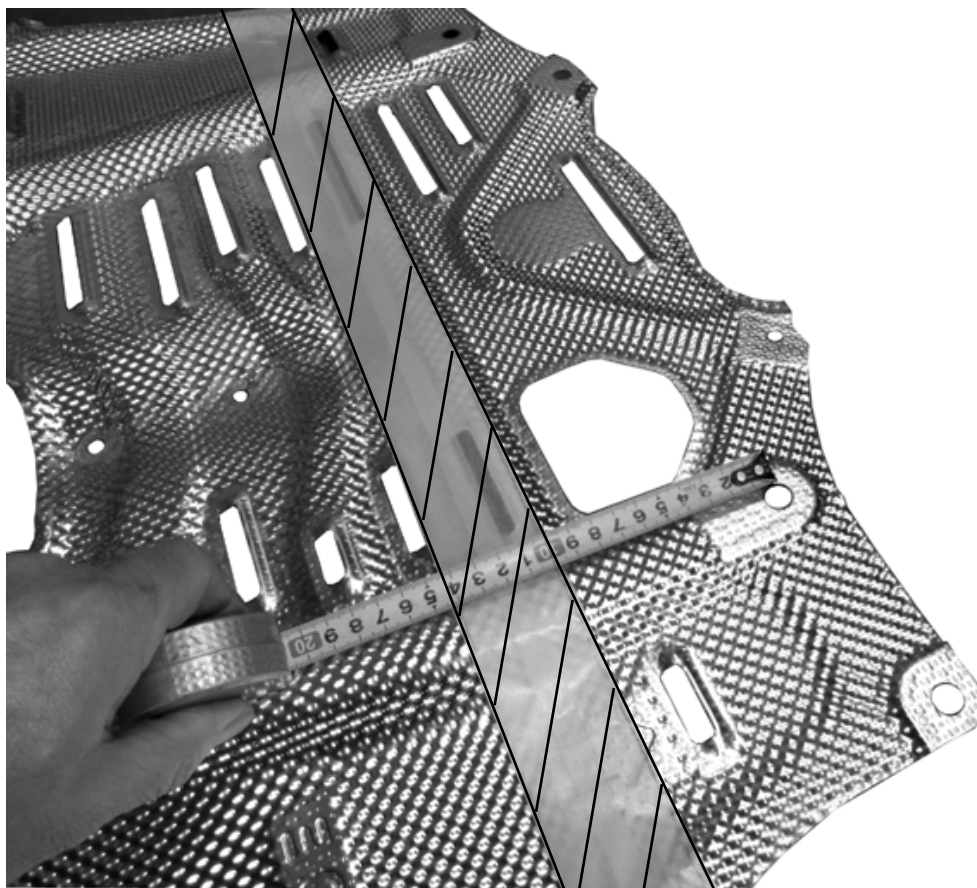

斜線部にあるリブを平らに加工し、ロアアームバーとのクリアランスを確保します。

