

# Styling Kit CC-03

フロントバンパー&グリル No.MCC2000  
取扱説明書

**AutoExe**  
A New Driving Sensation

株式会社オートエクゼ

〒135-0051 東京都江東区枝川2-15-8  
TEL 03-6458-7251 FAX 03-6458-7261

この度は、オートエクゼ「スタイリングキットCC-03」をお買い上げいただきましてありがとうございます。本書は当製品を車両に組付ける前に行う作業、組付けるときの注意点が記載してあります。作業を行う前に必ずご一読いただき、お取り付けの際には、内容を理解された上で正しい取付けを行ってください。また、取付完了後、本説明書は必ずお客様にお渡しください。

**ご注意 ※当製品の装着に際し、以下の注意事項を厳守してください。**

1. 本書に記載する説明に従って装着を行うこと。本書に記載する以外で、当製品の加工・改造・分解および、車両の改造は行わないこと。
2. 当製品の通常の取付けに関しては、法律に定める自動車分解整備の項目に該当するものではありませんが、作業の方は自動車整備を専門に3年以上経験されている方、または当該経験者の監督下で作業が可能な方を原則とします。
3. 純正部品の取外し・取付け作業は、マツダ㈱発行の整備書を参照して作業を行うこと。
4. 当製品の装着は、下記に記す適合車種欄に記載する車両のみ行うこと。
5. 当製品はFRP(ファイバーレインフォースプラスチック)製です。製造上の過程において、表面にプリスター(気泡)やピンホールが発生する場合があります。この場合、ポリエステルパテなどを使用し修正後、サフェーサーで下地処理を施してください。また、塗装を乾燥させる際、電熱器などで熱を加えないでください。製品の変形や表面の気泡発生の原因となります。
6. 当製品は塗装前に必ず装着確認を行ってください。塗装後のクレーム、返品には一切応じかねますので、あらかじめご了承ください。

## 適合車種

ビアンテ CC系 全車

## 構成部品

No.	部品名称	仕様	数量	No.	部品名称	仕様	数量
①	フロントバンパー&グリル	FRP製 黒ゲルコート	1	③	両面テープ	t=1.2 W=10mm L=3m	1
②	フードトップモール	FRP製 黒ゲルコート	4				

## 装着手順

### 1 バンパーリテーナーの加工

純正バンパーを取外し、左右のフェンダー前に位置するバンパーリテーナーを加工します。

※斜線部をカッター等を使用して切断加工します。

このラインで切断します。

前上端切断範囲

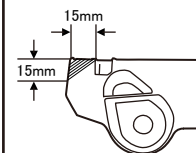

後上端切断範囲

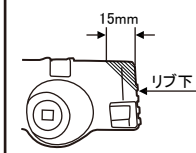

### 2 フォグランプの移設

純正ボルトを使用してフォグランプを移設します。

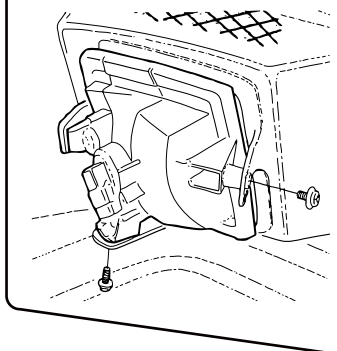

### 4 フードトップモールの装着

②フードトップモール裏面の斜線部に③両面テープを貼付し、ボンネット先端に装着します。

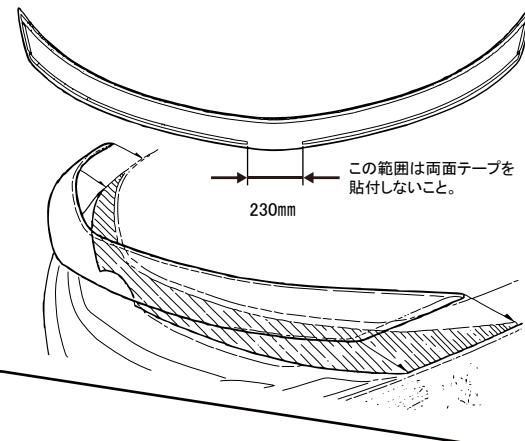

### 2 フロントバンパー&グリル本体の装着

純正ボルト、ファスナーを使用して  
①フロントバンパー&グリルを装着します。

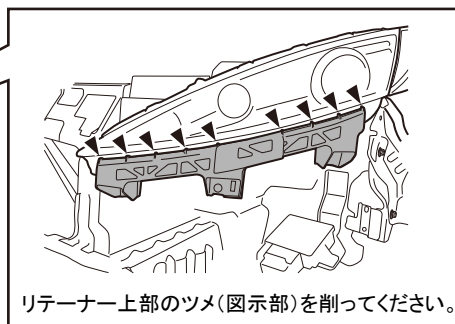
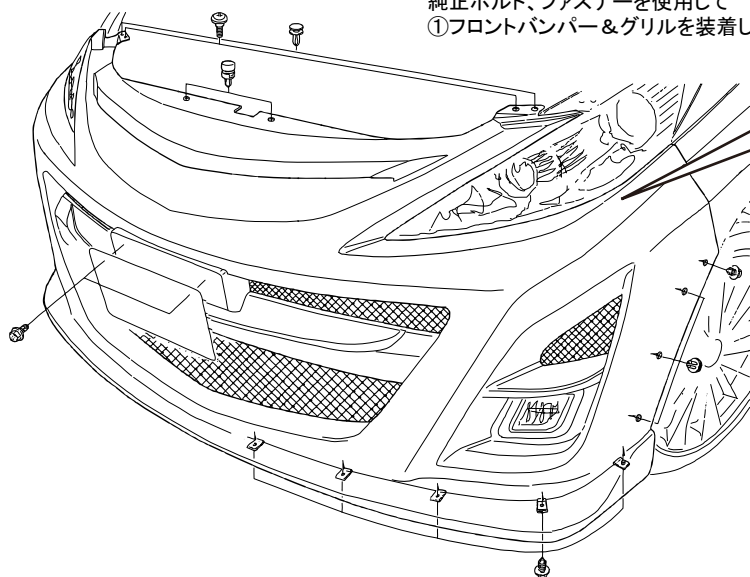

リテーナー上部のツメ(図示部)を削ってください。