

Styling Kit DR-06

フロントアンダーガーニッシュ No.DRA1 V3 290

取付・取扱説明書

AutoExe
A New Driving Sensation

株式会社オートエクゼ

〒135-0051 東京都江東区枝川2丁目15番8号
TEL: 03-6458-7251 FAX: 03-6458-7261

この度は、オートエクゼ「スタイリングキットDR-06」をお買い上げいただき誠にありがとうございます。本書は当製品を車両に組付ける前に行う作業、組付ける際の注意点が記載してあります。作業を行う前に必ずご一読いただき、お取付けの際には、内容を理解された上で正しい取付けを行ってください。また、作業終了後には本書を必ずお客様にお渡しください。

ご注意 ※当製品の装着に際し、以下の注意事項を厳守してください。

1. 本書に記載する説明にしたがって作業を行ってください。本書に記載する以外で、当製品の加工・改造・分解および、車両の改造は行わないでください。
2. 当製品の通常の取付けに関しては、法律に定める自動車分解整備の項目に該当するものではありませんが、作業の方には自動車整備を専門に3年以上経験されている方、または当該経験者の監督下で作業が可能な方を原則とします。
3. 純正部品の取外し・取付け作業は、マツダ㈱発行の整備書を参照に作業を行ってください。
4. 下記に記す適合車種以外には絶対に取付けしないでください。
5. 製品の浮きや剥がれ防止のため、両面テープ装着時は十分に圧着してください。また、取付作業後24時間以内に洗車や雨天走行は絶対に行わないでください。

適合車種

MX-30(DR系)

構成部品

No.	部品名称	仕様	数量	No.	部品名称	仕様	数量
①	フロントアンダーガーニッシュ	ABS製(シルバー塗色)	1	③	PACプライマー	K500	1
②	トラスタッピングビス	M5×12	4				

装着手順

1. 図1を参照し、フロントバンパーおよび①フロントアンダーガーニッシュ中央にマスキングテープ等を貼り、センターをマーキングします。
2. 図3を参照し、①フロントアンダーガーニッシュを車両に宛がいセンター位置が合うように慎重に位置決めした後、下側4箇所を取付け穴をマーキングして、φ3.5の穴開け加工をします。
△ドリルの刃にはガムテープ等を巻き、貫通防止策を必ず施してください。
※穴開け後は加工部分に残ったバリ、切り粉を除去してください。
3. 図2・3を参照し、車両の両面テープ貼り付け面を洗浄脱脂し③PACプライマーを塗布し十分に乾燥させます。
※変色防止のため、PACプライマーを塗布した際にはみ出した部分は必ずふき取ってください。
4. 図2を参照し、①フロントアンダーガーニッシュ裏面の両面テープの離型紙を一部めくり出します。
5. ①フロントアンダーガーニッシュを車両に宛がい、②トラスタッピングビスで仮止めします。
6. ①フロントアンダーガーニッシュの位置がずれないように十分に注意しながら両面テープの離型紙を図3の矢印の方向へ慎重に引き抜きます。
※外気温が15℃以下の場合は両面テープおよび取付け面をドライヤー等で40℃前後に加熱してから取り付けてください。
7. マスキングテープを剥がし、両面テープの接着面を十分に圧着してから②トラスタッピングビスを本締めし作業完了です。

■図1 センターマーキング

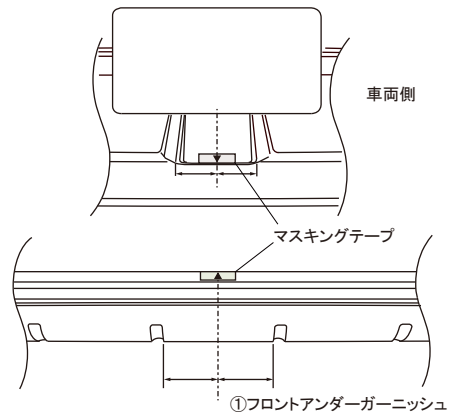

■図2 ①フロントアンダーガーニッシュ裏面 両面テープ離型紙を一部めくり出します。

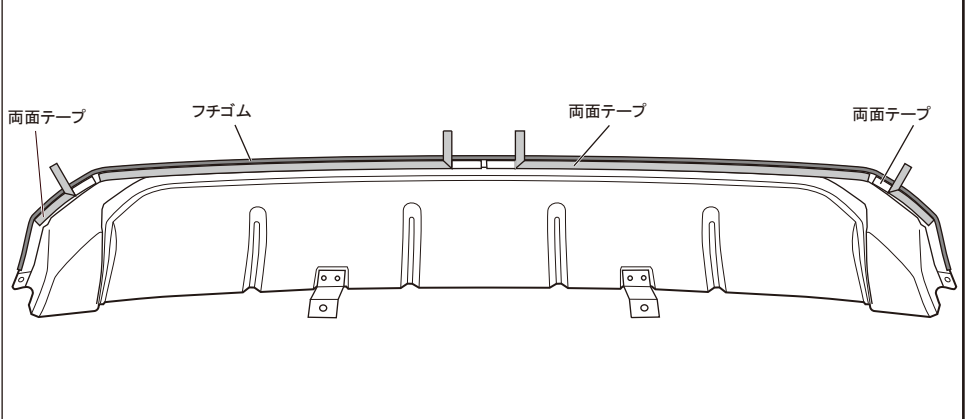

■図3 ①フロントアンダーガーニッシュ取付け

