

# LED Day Time Lamp

No. A002060

取付・取扱説明書

# AutoExe

A New Driving Sensation

株式会社オートエクゼ

〒104-0054 東京都中央区勝どき4丁目6番1号  
TEL:03-3531-8151 FAX:03-3531-8152

この度は、オートエクゼ“LEDデイタイムランプ”をお買い上げいただきましてありがとうございます。本書は当製品を車両に組付ける前に行う作業、組付けるときの注意点が記載してあります。作業を行う前に必ずご一読いただき、お取付けの際には、内容を理解された上で正しい取付けを行ってください。また、取付完了後には本説明書は必ずお客様にお渡しください。

## ご注意 ※当製品の装着に際し、以下の注意事項を厳守してください。

1. 本書に記載する説明に従って装着を行うこと。本書に記載する以外で、当製品の加工・改造・分解および、車両の改造は行わないでください。
2. 当製品の通常の見取付けに関しては、法律に定める自動車分解整備の項目に該当するものではありませんが、作業の方には自動車整備を専門に3年以上経験されている方、または当該経験者の監督下で作業が可能なる方を原則とします。
3. 純正部品の取外し・取付け作業は、マツダ(株)発行の整備書を参照して作業を行ってください。
4. 当製品の装着は、下記に記す適合車種欄に記載する車両のみ行ってください。
5. 作業を行う前に必ず手順に従ってバッテリーのマイナスターミナルを切り離してください。
6. コネクタを取扱う時、切離し・接続などはコネクタ本体を持ち、確実に行ってください。
7. 無理な力でハーネスに負荷をかけないでください。
8. 部品を取扱う時は、必ずマット等を使用し、紛失することのないよう注意して作業を行ってください。
9. 作業内容に順ずる作業を行い、それに伴った寸法の工具を使用して確実に作業を行ってください。  
取外した部品等は、キズを付けないよう保護シートを準備し、シートの上に置いてください。

## シンボルマークの意味



アドバイス

お車のために守って頂きたいこと。守らないと損害または事故につながる恐れがあります。



注意

安全のために必ず守って頂きたいこと。守らないと損害または事故につながる恐れがあります。

## 構成部品

No.	部品名称	数量	No.	部品名称	数量
①	LEDデイタイムランプ	4	⑤	タイラップ	16
②	電源ハーネス	1	⑥	エレクトロタップ	1
③	ユニットハーネス	1	⑦	ビス	16
④	接続ハーネス	1	⑧	取付取扱説明書	1

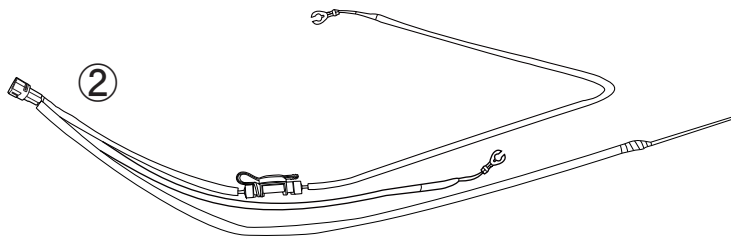
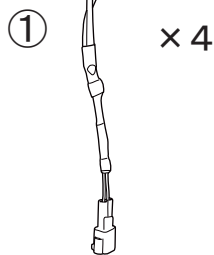

※アクセラハイブリッドに取付けする場合、②電源ハーネスは使用しません。  
別添の専用電源ハーネスをお使いください。

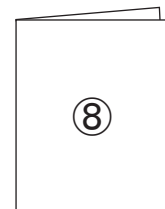
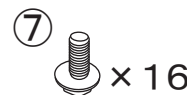
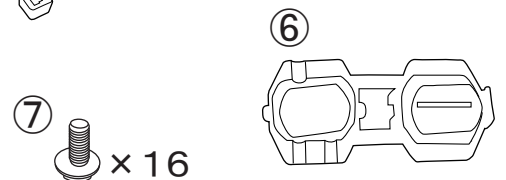
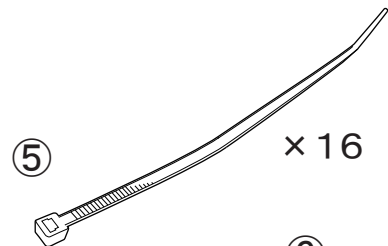
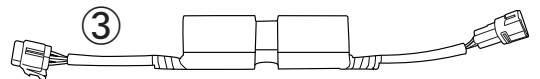
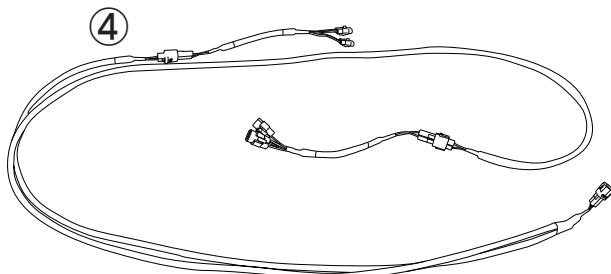

※アクセラハイブリッドに取付けする場合、別添の専用取付・取扱説明書の指示に従って取付作業を行ってください。

## システム結線図

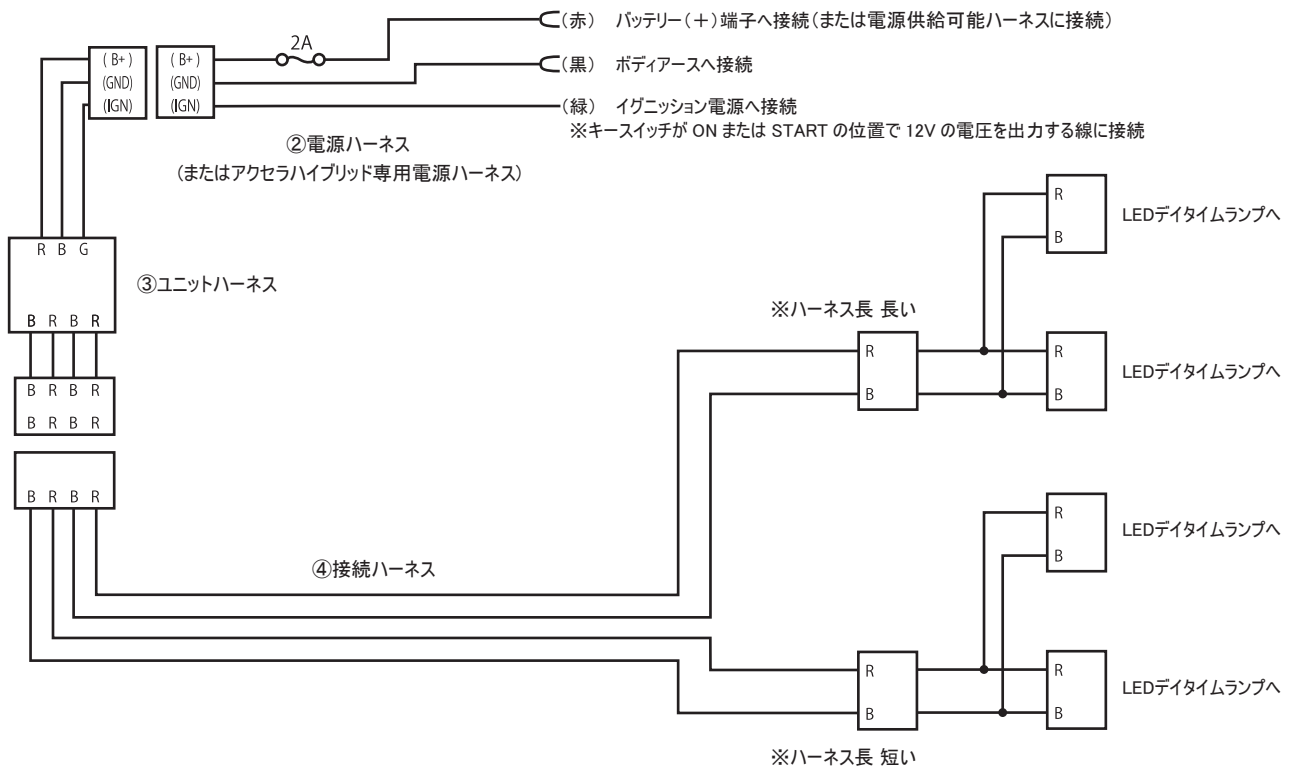

## 取付概要

1. 車両を水平で安全な場所に停車し、パーキングブレーキを引き、セクターレバーをPレンジまたはニュートラルにします。
2. バッテリー(-)ケーブルに電流センサーが取り付けられている車両は、電流センサーのコネクターを切離します。
3. バッテリー(-)ケーブルを切離します。
4. ②電源ハーネス、③ユニットハーネス、④接続ハーネスをそれぞれ接続し、2本ある接続ハーネスのうち長さが短い方が助手席側になるように、次ページからの車種別装着手順を参考にハーネスを車両に取廻します。
5. ②電源ハーネスの(+)端子(赤色線・クワガタ端子)を、車両側のハーネスなどに沿うように取廻し、バッテリーの(+)端子に接続してから、⑤タイラップで仮留めします。
6. ②電源ハーネスの(-)端子(黒色線・クワガタ端子)をボディアースへ接続し、周辺部品などに⑤タイラップで仮留めします。
7. ②電源ハーネスIG線(緑色線)を、IGオンで12V出力する車両ハーネスに⑥エレクトロタップを使用して結線します。
8. ④接続ハーネスが①LED デイタイムランプのハーネスと接続できる長さにとり廻し、⑤タイラップを使用してハーネスをしっかりと車両に固定します。
9. 下図を参考に、①LED デイタイムランプをフロントバンパーに挿入し、⑦ビスを使用して固定します。
10. LEDデイタイムランプの2極コネクタを④接続ハーネスに接続します。
11. 車両のIGスイッチをオンにして、IGスイッチオン時にデイタイムランプが正常に点灯することを確認し作業完了です。

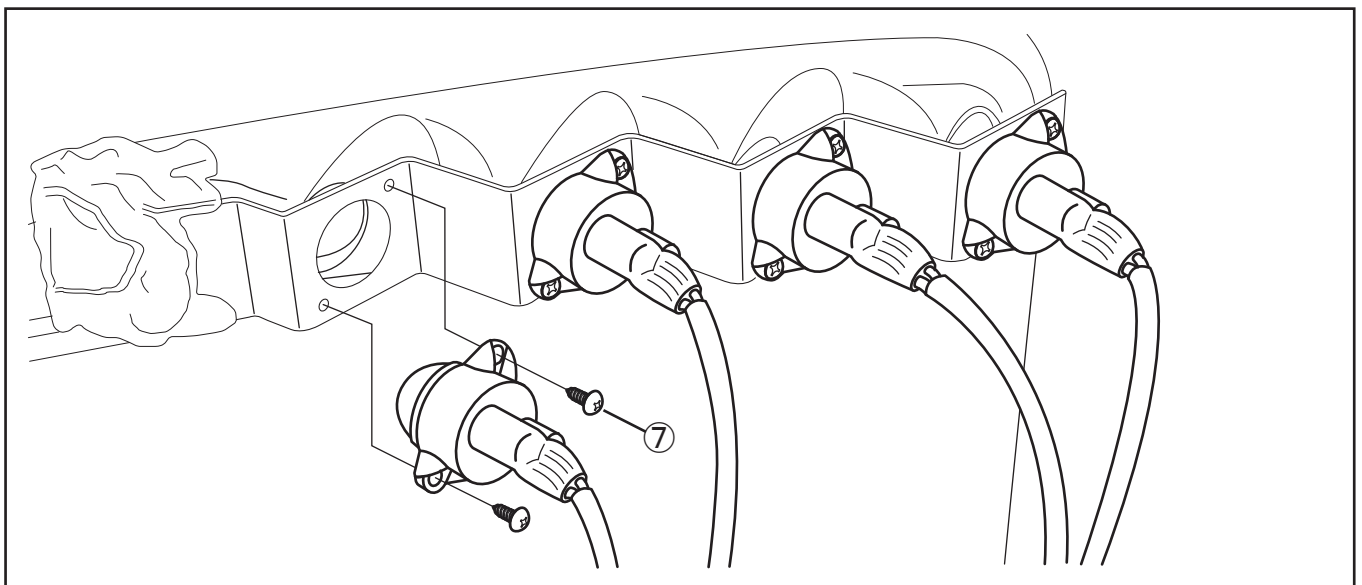

装着手順 ~ プレマシー(CW系)・ピアンテ(CC系) ~

※ 図の結線方法はディスチャージヘッドランプ車の場合を示します。ハロゲンヘッドランプ車に取付けする場合は、メインヒューズボックスやフロントハーネスなどから、キースイッチオンまたはSTARTの位置で12Vの電圧を出力するIG線に結線してください。

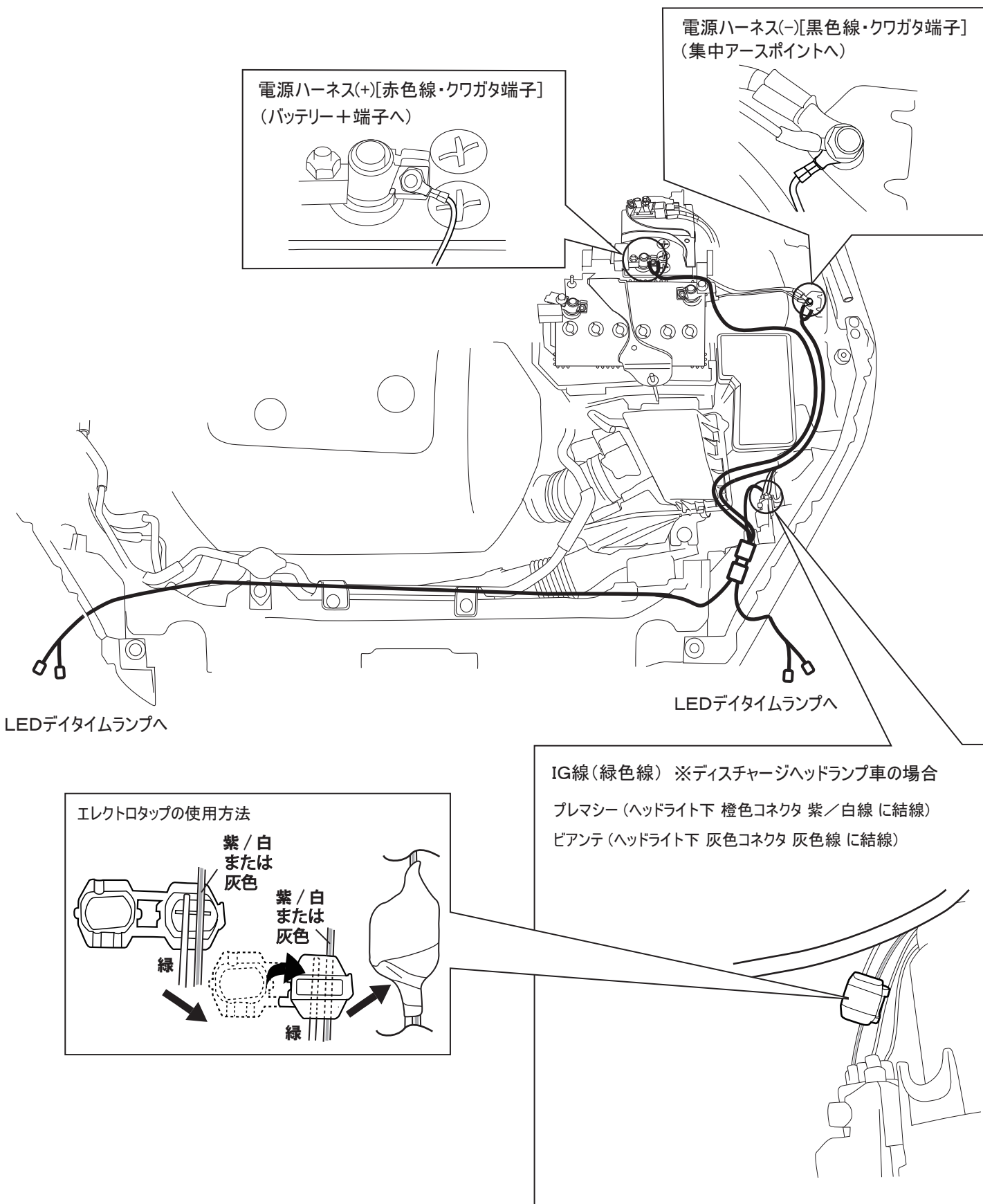

⚠ アクセラハイブリッド(BYEFP)に取付けする場合は、別添の専用電源ハーネスおよび取付・取扱説明書を使用して作業を行います。

エレクトロタップの使用方法

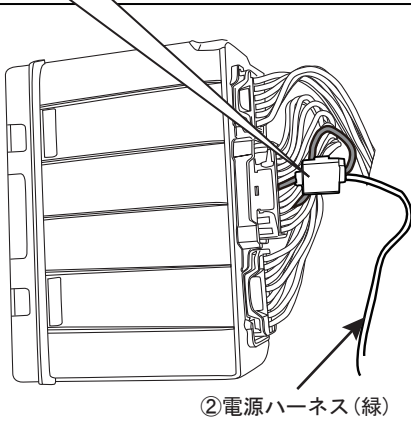
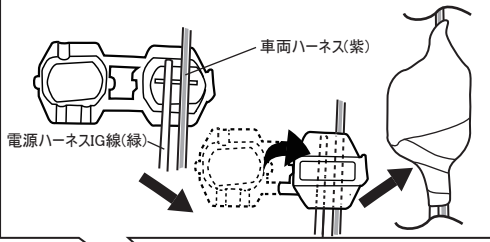

ハーネス側から見た図

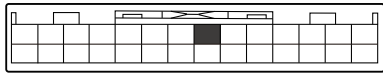

⚠ 注意

同一コネクタ内に紫単色ハーネスは1本しかありません。紫/他色のハーネスに誤って接続しないようご注意ください。

●アース端子(黒線クワガタ端子)の接続

- 1.ハンドルを左いっぱいに切ります。
- 2.右図を参考に4箇所のアースナを取外し、助手席側のマッドガードをかわします。
- 3.下図を参考に②電源ハーネスのアース端子(黒線クワガタ端子内)を助手席側タイヤハウス内にある純正の集中アースポイントに共締めします。

