

Center Floor Bar
センターフロアバー No. MSE4D00
取付・取扱説明書

AutoExe
A New Driving Sensation

株式会社オートエクゼ
〒104-0054 東京都中央区勝どき 4-6-1
TEL 03-3531-8151 FAX 03-3531-8152

この度は、オートエクゼ センターフロアバー をお買い上げいただき誠にありがとうございます。本書は、当製品を車両に組付ける前に行う作業、組付ける時の注意点が記載してあります。作業を行う前に必ずご一読いただき、お取付けの際には本書に従って作業を進めていただくようお願いいたします。また作業終了時には本書を必ずお客様にお渡しください。

ご注意 ※当製品の装着にあたっては、以下の注意事項を厳守してください。

1. 本書に記載する説明に従って装着を行ってください。本書に記載する以外で、当製品の取付け上やむを得ない場合を除く製品の加工・改造・分解および、車両の改造は絶対行なわないでください。
2. 当製品の通常の取付けに関しては、法律に定める自動車分解整備の項目に該当するものではありませんが、作業の方は自動車整備を専門に3年以上経験をされている方、または当該経験者の監督下で作業が可能な方を原則とします。
3. 純正部品の取外し・取付け作業は、マツダ(株)発行の整備解説書を参照に作業を行ってください。
4. 適合車種欄に記載する車両以外には絶対に取付けしないでください。
5. 製品は、原則としてクレームには応じかねますので、あらかじめご了承ください。また、車体に改造が施されていたり、純正ではない部品が取付けられていたりした場合、または日常点検を怠ったために発生した事故などについては、弊社一切の責任を負いません。

適合車種

RX-8 (SE3P) ※SE3P-~299999 純正ナビゲーションシステム装着車 装着不可

構成部品

No.	品名	仕様	数
①	センターフロアバー	スチール製レッド塗装	1
②	プロテクター	ネオプレンスポンジ製 L=1050mm	1
③	タイラップ		1

装着手順

1. 後部座席のフロアマットを取外します。
2. 車両からリアセンターコンソールを取外します。
3. 運転席、助手席のシート固定ボルトを全て取外します。
4. 運転席、助手席を車両前方へ交わします。
5. 図を参考に、②プロテクターを長さ510mmで切断し、30mm幅で切除加工したのち、①センターフロアバーに②プロテクターを巻きつけ、開口部を瞬間接着剤で接合します。

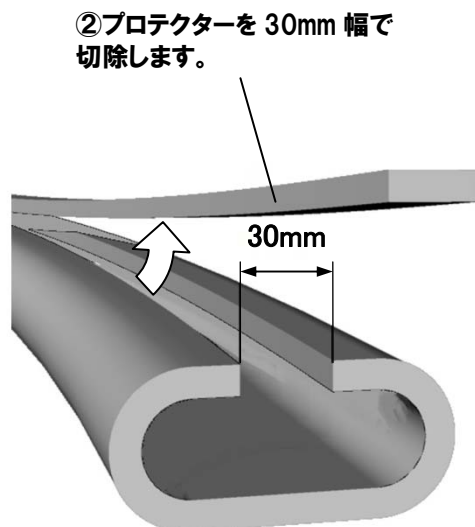

6. ①センターフロアバーをシート固定部に配置します。

7. シートレール取付面の凸部を、センターフロアバー凹部に合わせながらシートを車両に復元します。



8. シート固定ボルトを均等に規定トルクで本締めします。
締付トルク:38.2~50.9N・m

9. 図を参考に、リアセンターコンソール、シガーソケットブラケットを加工します。

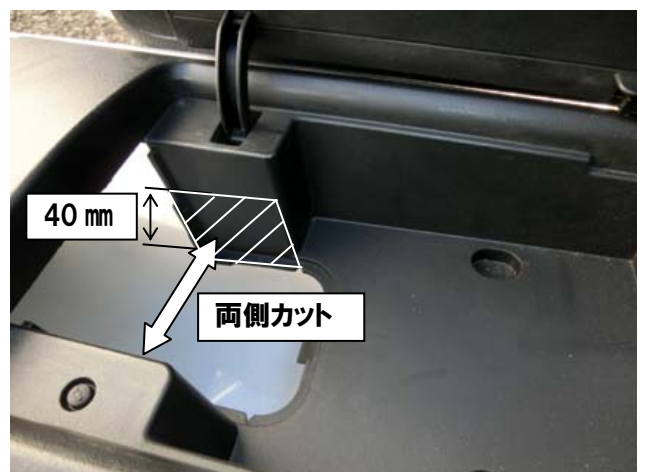

10. リアセンターコンソールを車両に復元します。



11. 9. で加工したシガーソケットブラケットを③タイラップでセンターフロアバーに固定します。



12. 1. で取外したフロアマットを車両に復元して作業完了です。