

6

外したフェンダーパネル エッジラバーを左右とも復元します。
ボンネットロックステーを解除し、各ブラケットのボールピボットに①ガスダンパー両端のピボットケースを押込んで取付けします。

LWR

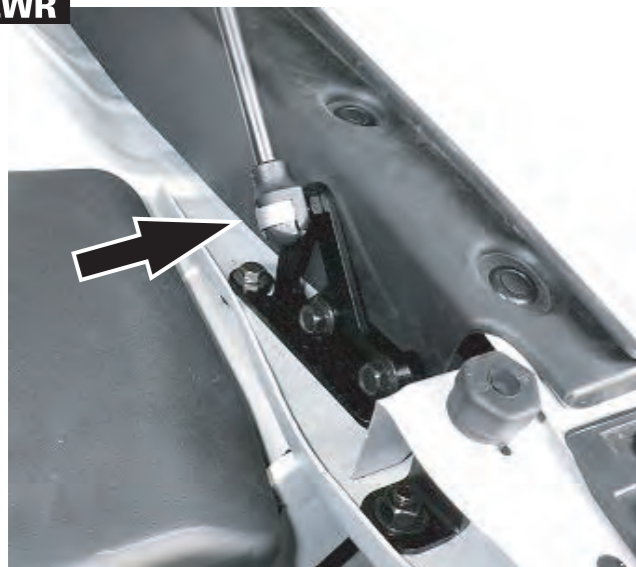

UPR



①ガスダンパーの上下にご注意ください。ボンネット破損の危険があります。

7

1. 全てのネジの締め忘れが無いかを確認します。
2. ディーゼル車はボンネットダンパーとPCMハーネスに適切なクリアランスが確保できているかを再度確認します。
3. ボンネットを上下させ、スムーズに動くことを確認します。
4. ボンネットを閉める際には、開閉角の60%程度下げた状態で急激にガスダンパーの反力が低下する位置がありますので、この位置からボンネットを落下させて閉めて下さい。



ガスダンパーの取外し方法

ガスダンパーの上下を間違えたり、補修品に交換する等の脱着作業が必要な場合には、以下の要領に従いボンネットダンパーを取外して下さい。

ガスダンパーを取外す場合、

1. マイナスドライバーを先端の金具とプラスチックの部品の間隙に差込み
2. ガスダンパーとマイナスドライバーを矢印の方向に引っ張り取外して下さい。

※ガスダンパーにガス圧がかからないようにボンネットを軽く持ち上げる事と、ボンネットダンパーのブラケットに力をかけず、マイナスドライバーだけを矢印方向に引っ張るよにするのがコツです。

※ジョイント部の破損に注意してください。

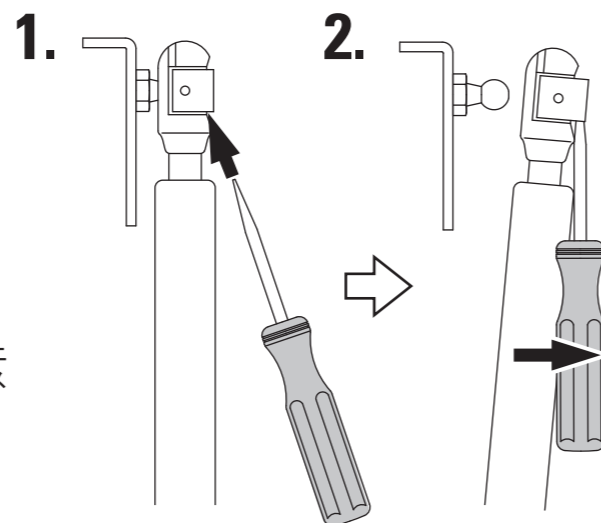

Bonnet Damper

ボンネットダンパー No.MDK2960

取扱説明書

AutoExe
A New Driving Sensation

株式会社オートエクゼ

〒104-0054 東京都中央区勝どき4-6-1
Tel. 03-3531-8151 Fax. 03-3531-8152

この度はオートエクゼ“ボンネットダンパー”をお買い上げ頂き誠にありがとうございます。本書は当製品を車両に組み付ける前に行う作業、組み付ける時の注意点が記載してあります。作業を行う前に必ずご一読いただき、取り付けの際には本書に従って作業を進めていただきます。また、作業終了時には本書を必ずお客様にお渡し下さい。

適合車種

CX-3 (DK系) 全車



ご注意 (作業員および使用者の方へ)

- 本製品を適合車種以外に使用しないで下さい。破損したり脱落し重大な事故に繋がる恐れがあります。
- 本製品を加工したり、改造しないで下さい。破損したり脱落し重大な事故に繋がる恐れがあります。
- 取付けは、作業に適した平らな場所で行って下さい。重大な事故や死亡事故に繋がる恐れがあります。
- 取付け時は、車止めをし作業を行って下さい。重大な事故や死亡事故に繋がる恐れがあります。
- 取付け時は、車が冷えた状態でエンジンを止め、作業を行って下さい。重大な事故や死亡事故に繋がる恐れがあります。
- 取付け時は、キーシリンダーから鍵を抜き、バッテリーの端子を外してから作業を行って下さい。重大な事故や死亡事故に繋がる恐れがあります。
- 取付け作業は必ず2人以上で行って下さい。重大な事故や死亡事故に繋がる恐れがあります。
- 本製品をご使用中は、定期的に製品の状態を確認し、異常が認められた場合は使用を中止して下さい。重大な事故や死亡事故に繋がる恐れがあります。
- ボンネットの開閉時は作動範囲内の安全を確認して下さい。重大な事故や死亡事故に繋がる恐れがあります。
- ガスダンパーは経年変化によって反発力が低下します。反発力が低下した場合は補修用ガスダンパー(別売)と交換して下さい。重大な事故や死亡事故に繋がる恐れがあります。
- 火中に投じると高温によりオイルやガスが急激に吹き出し、けがをすることがあります。
- 分解したり切断したりしないでください。押しつぶさないでください。高圧の窒素ガスが封入されているため、シリンダー内のオイルやガスが急激に吹き出したり、ロッドが急激に飛び出し、重大な事故や死亡事故に繋がる恐れがあります。
- 汚れた場合はかわいた布でやさしく拭いて下さい。シンナーやベンジン等は使わないで下さい。
- ガスダンパーは、完全密封構造ではないために自然放置状態でもシールからの透過現象による微量なリークがあり、使用年数が経過するにつれ、反力が低下します。
- ガスダンパーに強い衝撃を与えないでください。ロッドの曲がりやシリンダーチューブの凹みなどを生じ作動不良の原因となります。
- ロッドに傷、打痕や塗料などの凹凸をつけないでください。また、ロッドに錆を生じさせないよう注意してください。シールが損傷し、反力低下の原因となります。

ガスダンパーは必ず太い方が上になるように取付けて下さい。
向きを逆に取付けると、ボンネットが破損します。



ご注意 (使用者の方へ)

ボンネットの開閉は丁寧に行ってください。本製品を装着することによってボンネットにかかる力が変化するため、急激な開閉を行うとボンネットが変形することがあります。一度でもヒンジ部に無理な力がかかると取付け面が変形しボンネットが浮いた状態になることがあります。このような状態になった場合も当社は一切保証しかねます。

上記の内容を納得された上で、ユーザー様のご責任の範囲で正しくお使い下さい。
また、本製品を使用した事によって発生したいかなる車両の不具合も当社は一切保証しかねます。

構成部品

No.	部品名称	仕様	数	No.	部品名称	仕様	数
①	ガスダンパー	高圧窒素ガス封入式	2	⑥	ワッシャー付ナット	M8	2
②	マウントブラケットHJPR LH/RH	スチール製黒亜鉛メッキ	1/1	⑦	フランジボルト	M8x15	4
③	マウントブラケットLWR-FWD LH/RH	スチール製黒亜鉛メッキ	1/1	⑧	オーバルプレート	スチール製白亜鉛メッキ	2
④	マウントブラケットLWR-RWD LH/RH	スチール製黒亜鉛メッキ	1/1	⑨	ワッシャー付ボルト	M6x30	2
⑤	バックプレート+ボルト	アルミニウム+M 8x20	2	⑩	ステンレス薄型ナット	M6	2

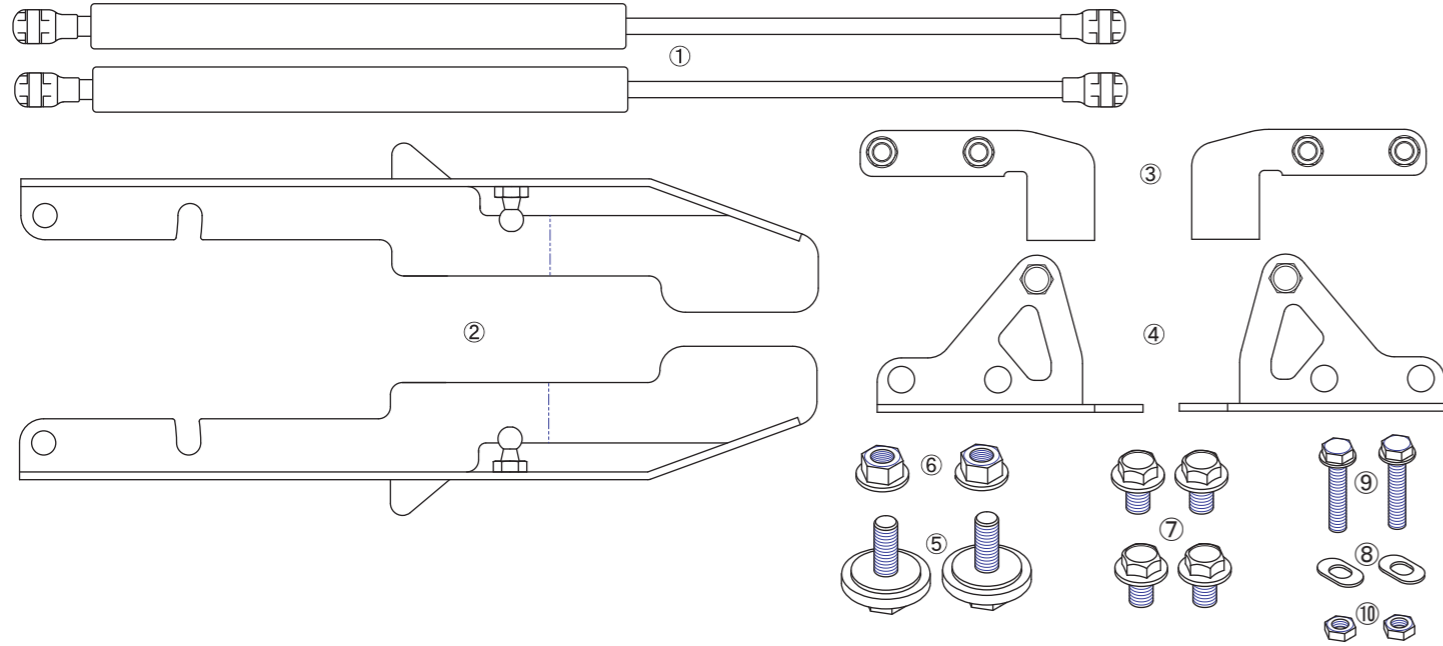

装着手順

1

* 以下装着手順は左側を示しています。右側も同様に作業して下さい。

1. ボンネットを開けて、ボンネットロックステーをかけます。
2. ボンネットとボンネットヒンジを固定しているボルト2本の内、下側のボルトを完全に取外します。
3. ②マウントブラケットUPRの裏側に貼付してある両面テープの剥離紙をあらかじめ剥がしておきます。
4. ②マウントブラケットUPRを2. で取外したボルトで軽く締込み、仮組みします。
5. ボンネット裏側の破線部分の油分、ヨゴレを中性洗剤の水溶液などを使用して洗浄脱脂します。



2

ボンネットとボンネットヒンジを固定している上側のボルトを緩め、②マウントブラケットUPRを挟込み、本締めします。

締付トルク 20~26 N・m



3

フェンダーパネルに取付けられているエッジラバーを外し、③マウントブラケットLWR/FWD (LH) を取付けます。

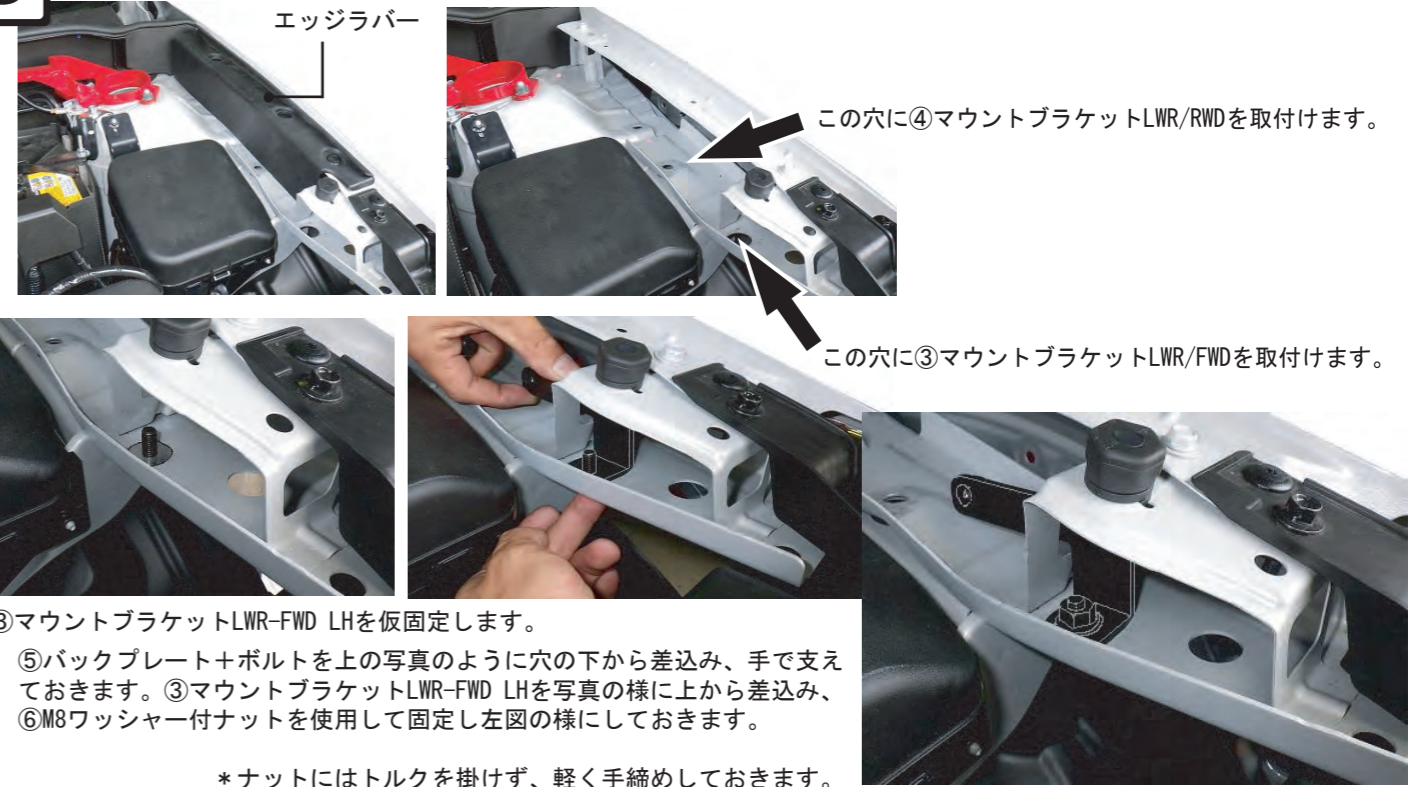

③マウントブラケットLWR-FWD LHを仮固定します。

⑤バックプレート+ボルトを上写真のように穴の下から差込み、手で支えておきます。③マウントブラケットLWR-FWD LHを写真の様に上から差込み、⑥M8ワッシャー付ナットを使用して固定し左図の様にしておきます。

* ナットにはトルクを掛けず、軽く手締めしておきます。

4

④マウントブラケットLWR/RWDを仮組みします。

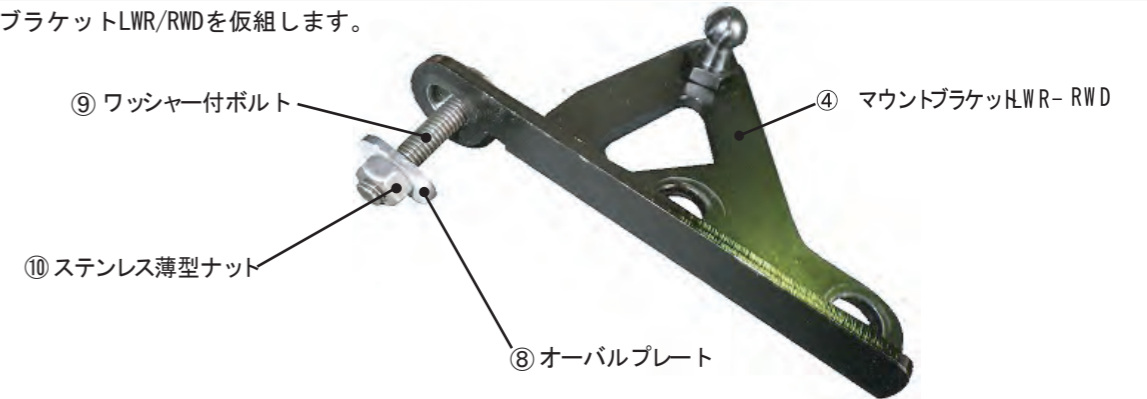

5

④マウントブラケットLWR/RWD (LH) を車体に取り付けます。

仮組みした④マウントブラケットLWR/RWD (LH) を車体に取り付けます。下図を参照し、車体の穴にオーバルプレートを潜り込ませ、⑨M6x30ワッシャー付ボルトを軽く締めておきます。

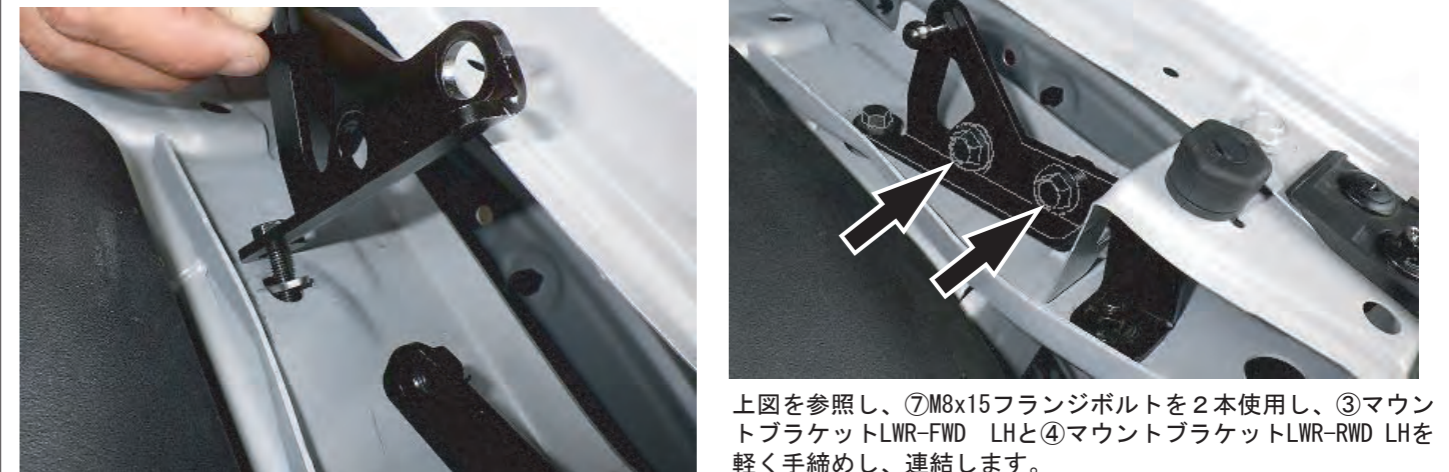

上図を参照し、⑦M8x15フランジボルトを2本使用し、③マウントブラケットLWR-FWD LHと④マウントブラケットLWR-RWD LHを軽く手締めし、連結します。

全ての部品を、無理の無いよう位置を決めてから4本全てのボルトナットを本締めして下さい。

締付トルク ⑨ M6x30ワッシャー付ボルト 5N m ⑥ M8ワッシャー付ナット⑦ M8x15フランジボルト 12N m